

**Ausführung untenlaufend**

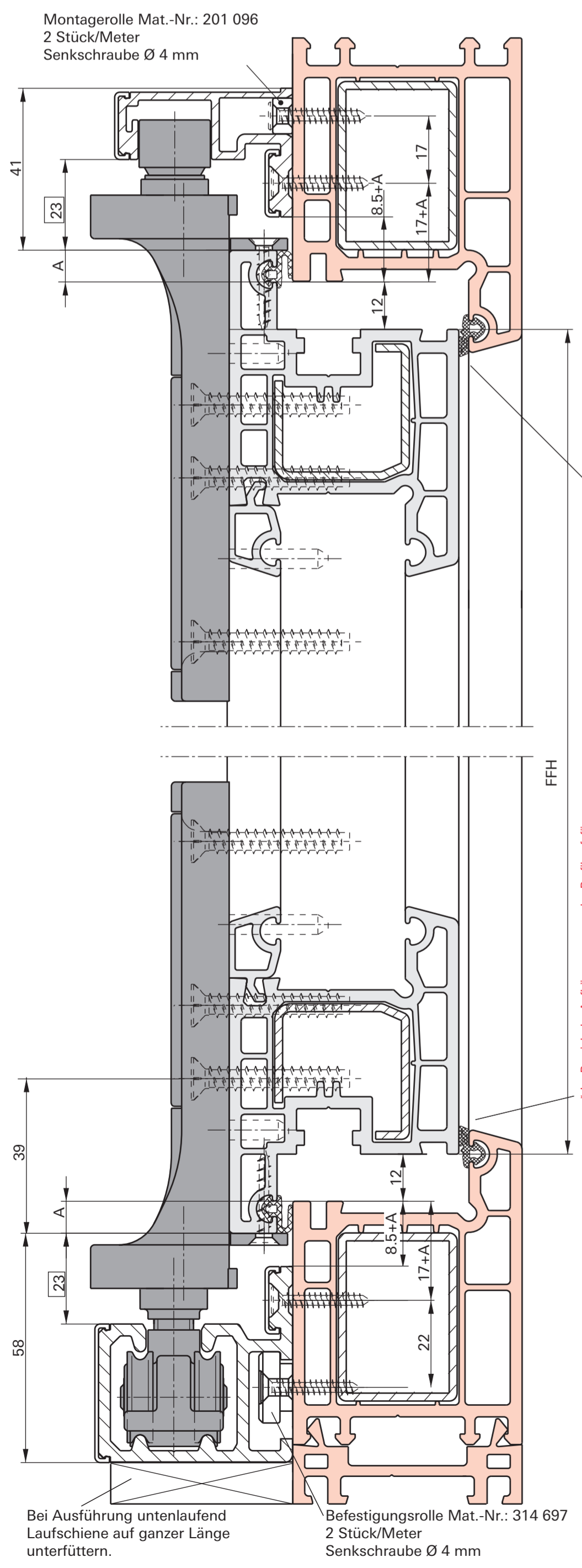

**Ausführung obenlaufend**

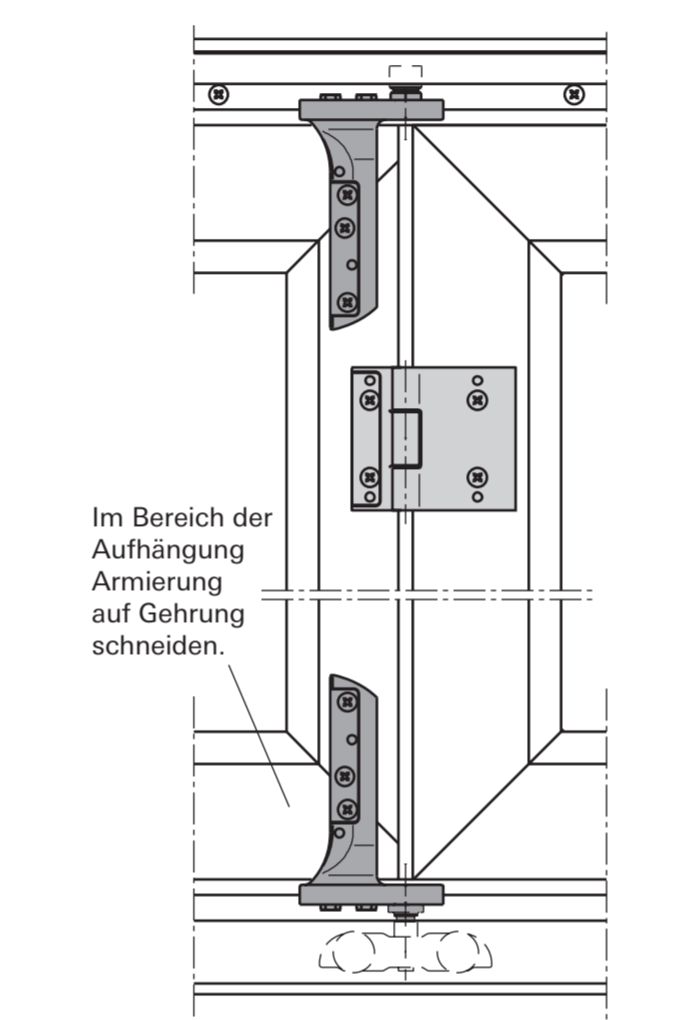
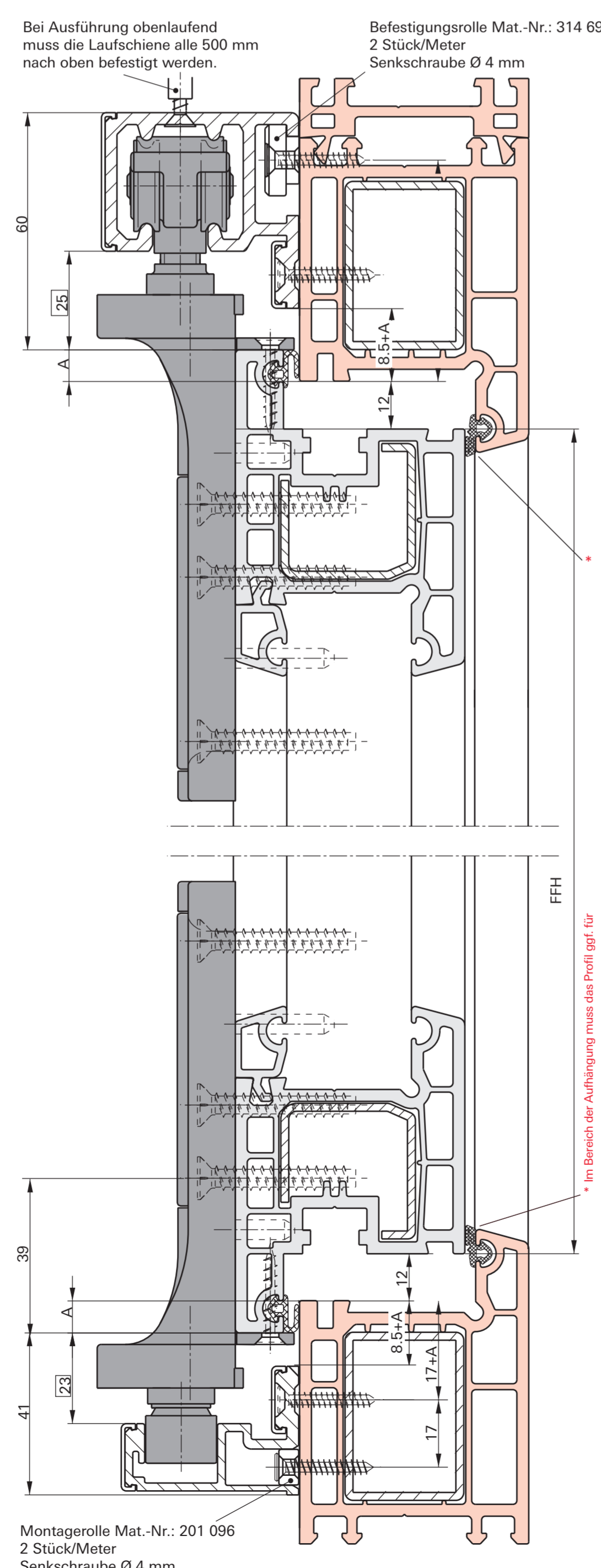

Allgemein:  
Wegen der besseren Lastabtragung ist die Ausführung „untenlaufend“ zu favorisieren.

Bei der Montage der Falt-Anlage ist auf eine sorgfältige Verankerung des Blendrahmens zum Mauerwerk zu achten, um möglichen Durchbiegungen vorzubeugen.  
Die untere Laufschiene ist sofort nach der Montage auf ganzer Länge zu unterfüttern.

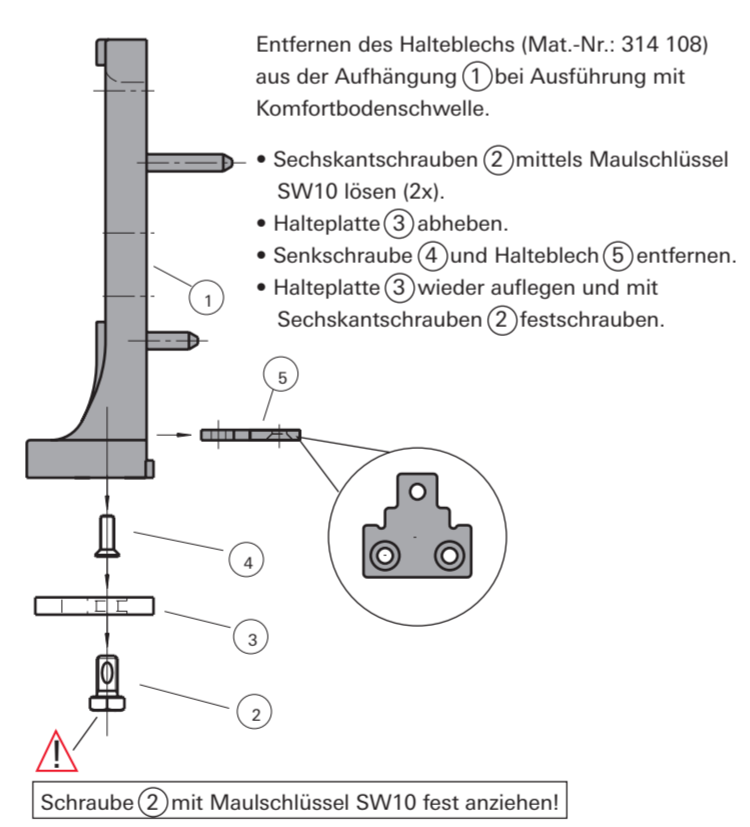
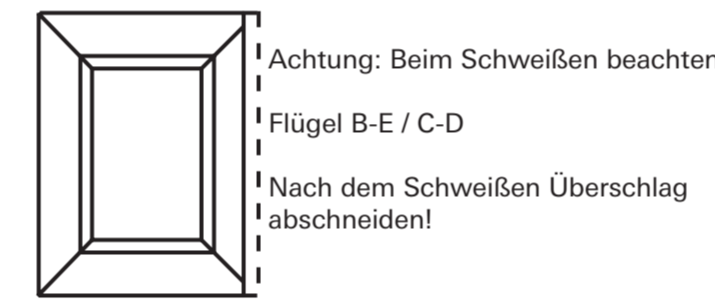

**Ausführung Komfortbodenschwelle (KBS) (Montagevorschlag)**

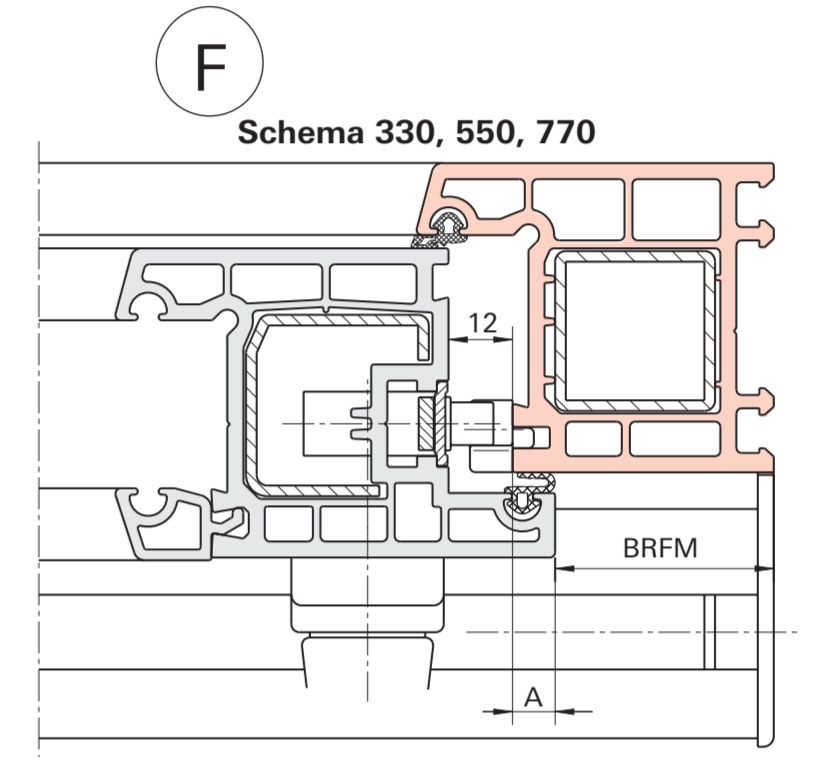
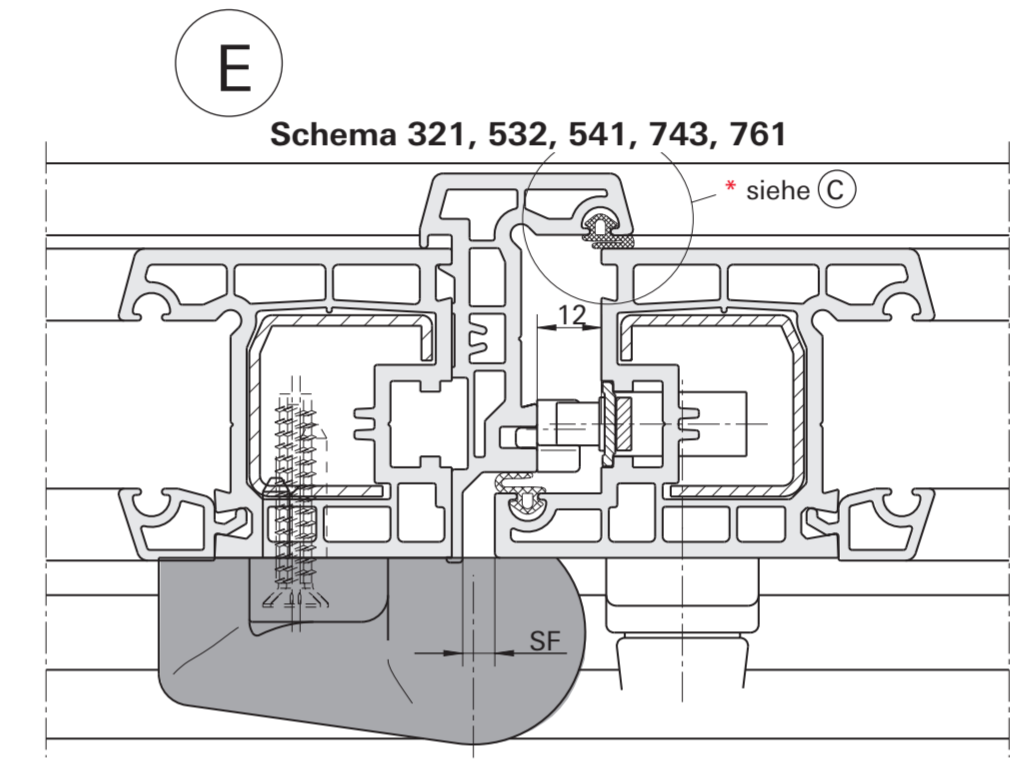
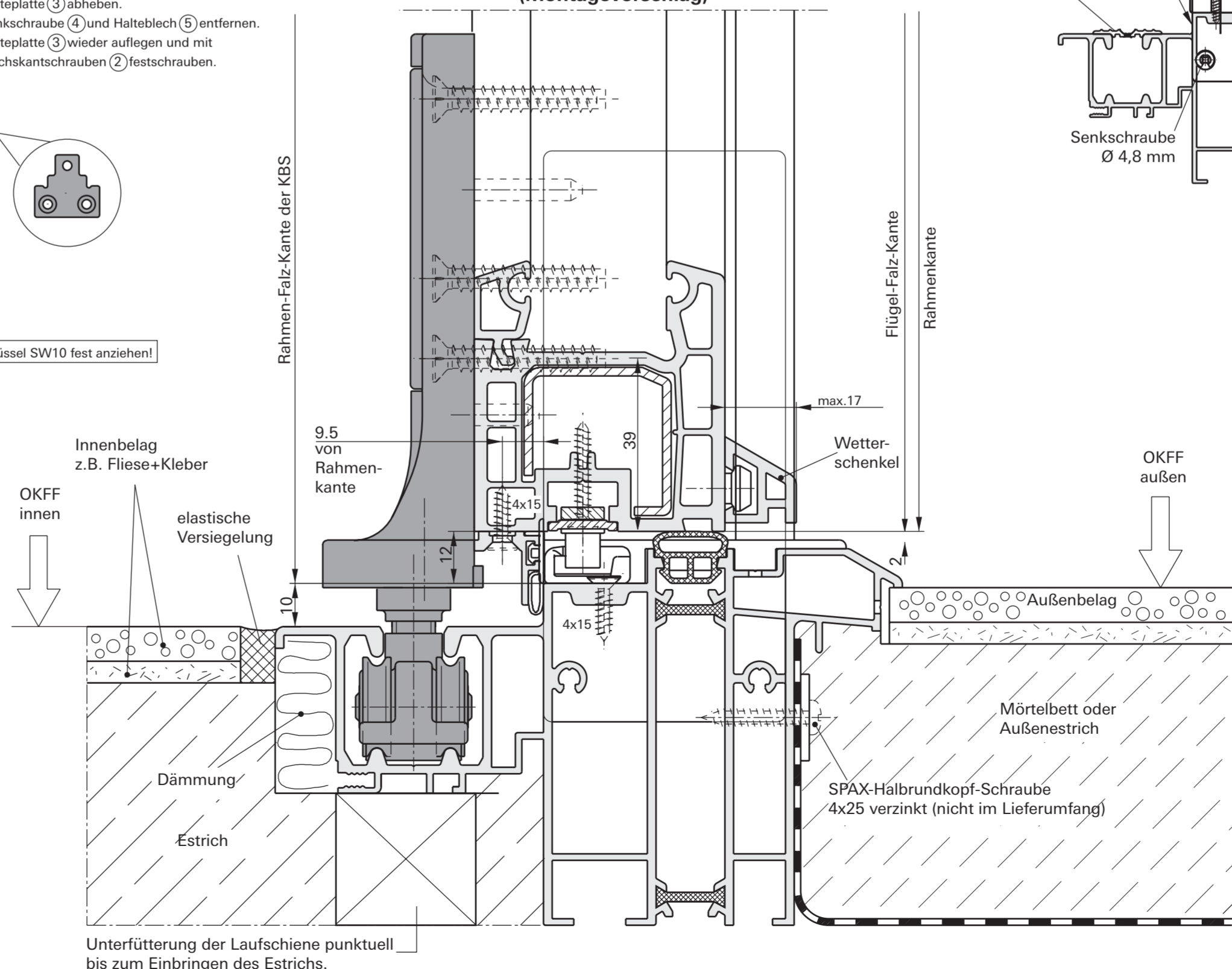

**Patio 6080**  
Beilage zur Einbauanleitung

**Anwendungsbereich**

**Flügelanzahl:** 450 bis 900 mm  
**Durchgangsflügel:** bis 1200 mm  
**Flügelanzahl:** 800 bis 2400 mm  
**Flügelgewicht:** max. 80 kg  
**Überschlaghöhe:** 16 bis 25 mm

**Allgemein**

Wegen der besseren Lastabtragung ist die Ausführung „untenlaufend“ zu favorisieren.

Bei der Montage der Falt-Anlage ist auf eine sorgfältige Verankerung des Blendrahmens zum Mauerwerk zu achten, um möglichen Durchbiegungen vorzubeugen. Die untere Laufschiene ist sofort nach der Montage auf ganzer Länge zu unterfüttern.

**Berechnung der Flügelbreite (Kunststoff)**

- Blendrahmenaußenmaß (BRM) ermitteln
- Schema bestimmen
- Rahmen-, Flügel-, Stulp- und Zusatzprofil auswählen
- Schattenfuge (SF) feststellen
- Blendrahmenfreimaß (BRFM) ermitteln
- Überschlagbreite (ÜB) messen

**Schemaberechnung**

$T = [BRM - ÜB - (2 \times BRFM) + (2 \times 12)] / \text{Anzahl der Flügel}$

Flügel	anzuwendende Formel	Flügel	anzuwendende Formel
A-B	$FB = T - 12 - \frac{SF}{2} + ÜB$	E-As	$FB = T - 12 - \frac{SF}{2} + ÜB$
D-As	$FB = T - 12 - \frac{SF}{2} + ÜB$	C-F	$FB = T - SF + ÜB$
B-C	$FB = T - SF + ÜB$	D-Cs	$FB = T - SF + ÜB$
C-B	$FB = T - SF + ÜB$	C-Es	$FB = T - SF + ÜB$

**Schema-Übersicht**

Schema-Übersicht rechts dargestellt. Alle Schemata können auch spiegelbildlich ausgeführt werden. Bei „0 Durchgangsflügel“; Durchgang durch den ersten Faltflügel. As, Bs, Cs, Es = spiegelgleich zu A, B, C, E

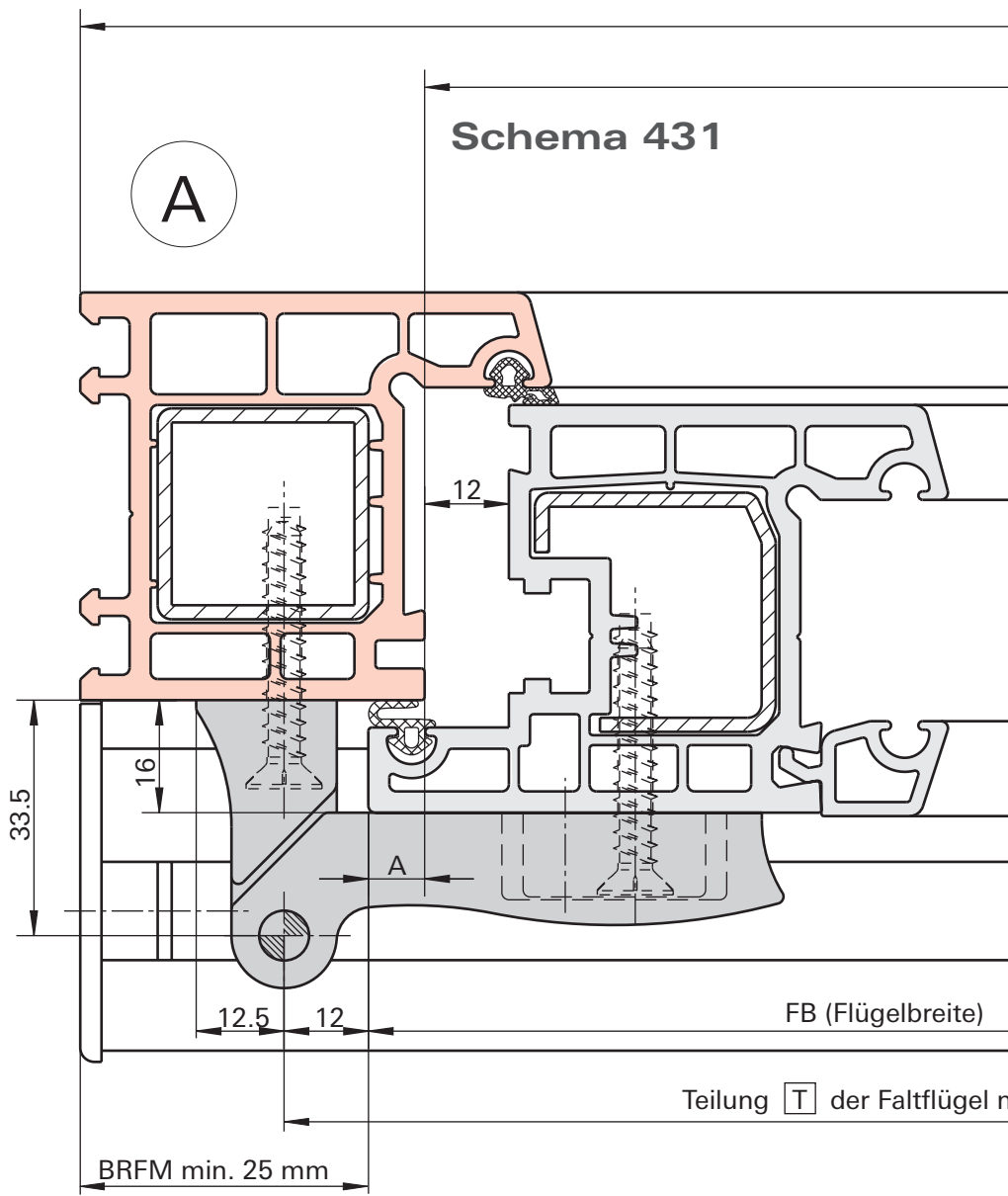

## Ausführung untenlaufend

Montagerolle Mat.-Nr.: 201 096  
 2 Stück/Meter  
 Senkschraube  $\varnothing$  4 mm

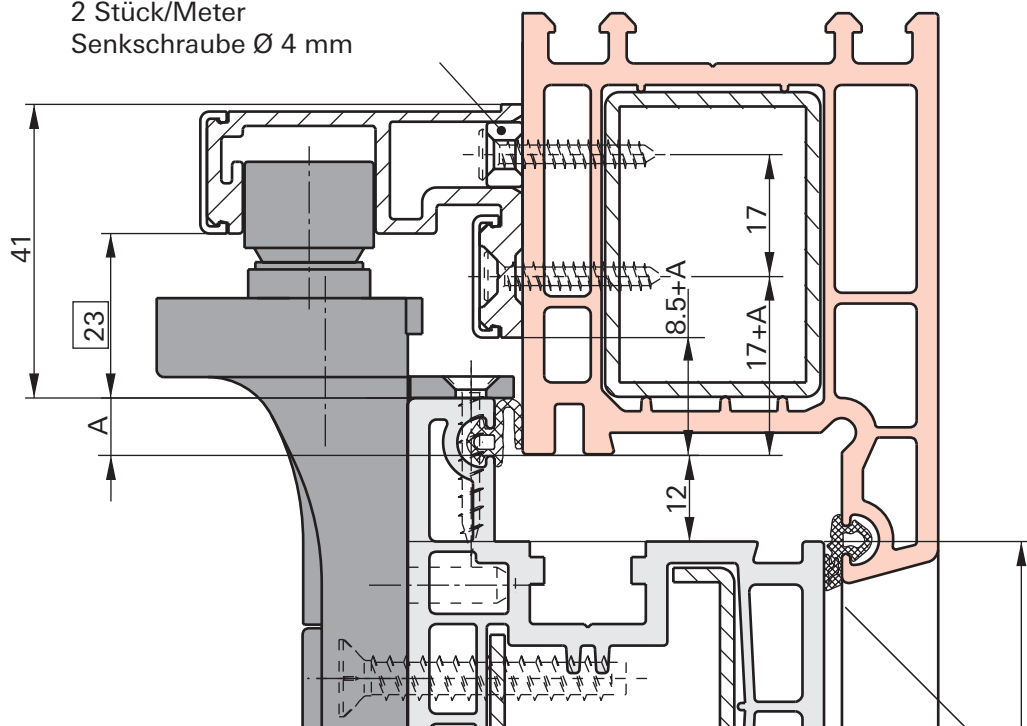

B

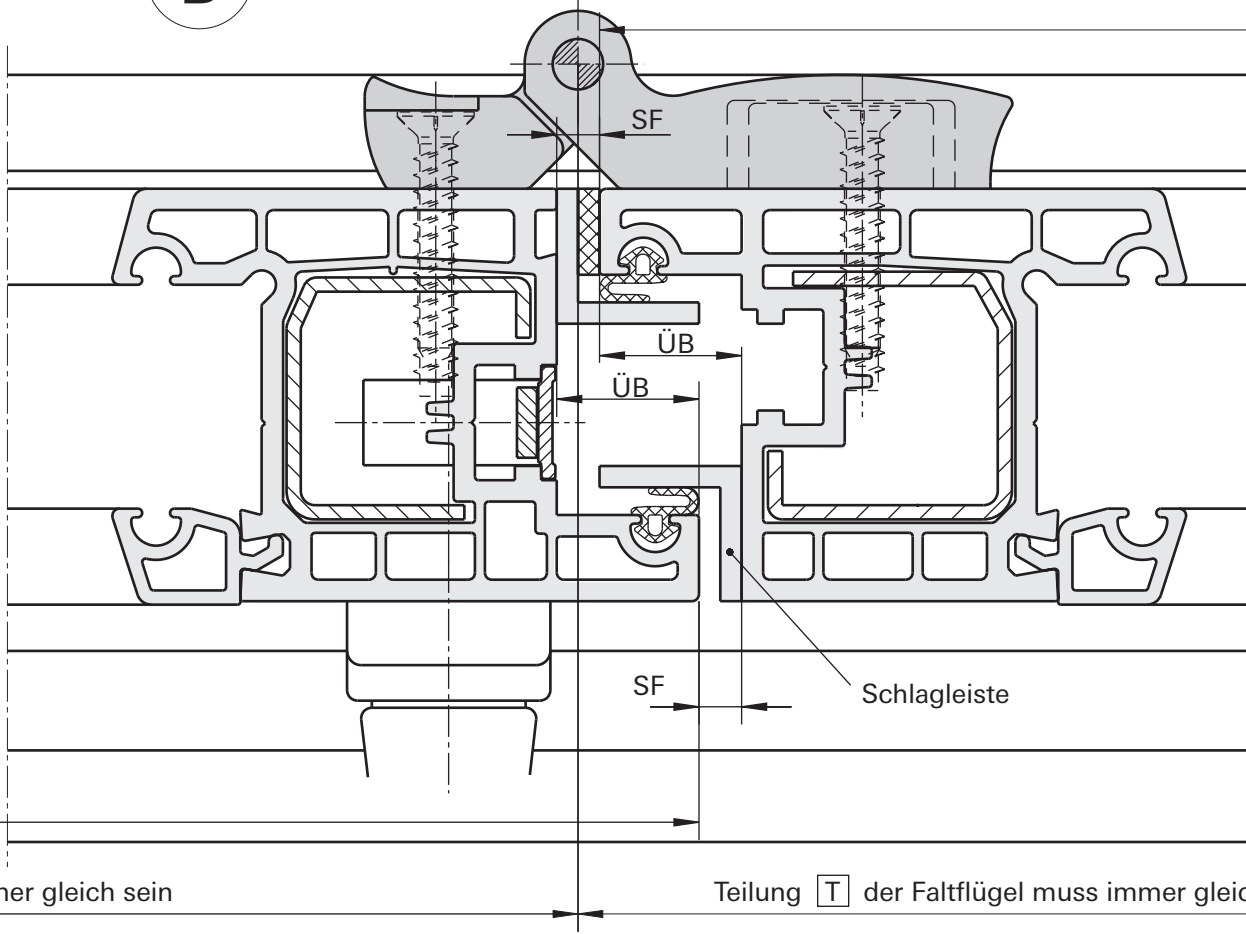

### Ausführung obenlaufend

Bei Ausführung obenlaufend muss die Laufschiene alle 500 mm nach oben befestigt werden.

Befestigungsrolle Mat.-Nr.: 314 697  
2 Stück/Meter  
Senkschraube Ø 4 mm

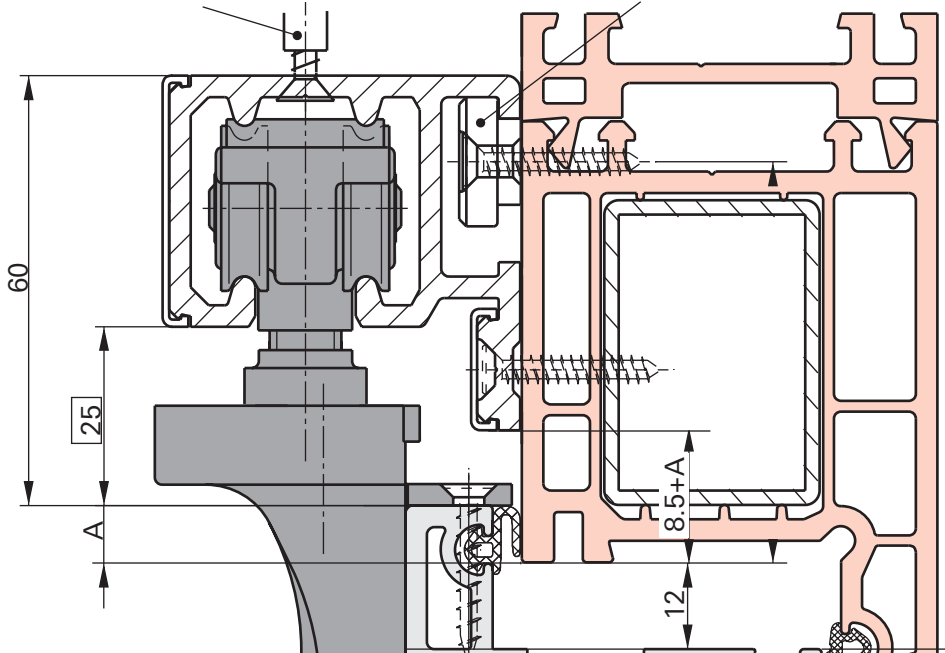

RFB (Rahmenfalzbreite)

C

\* Im Bereich der Aufhängung muss das Profil ggf. für die Dichtung oben und unten auf Falzhöhe abgerundet werden. Radius ca. 4 mm

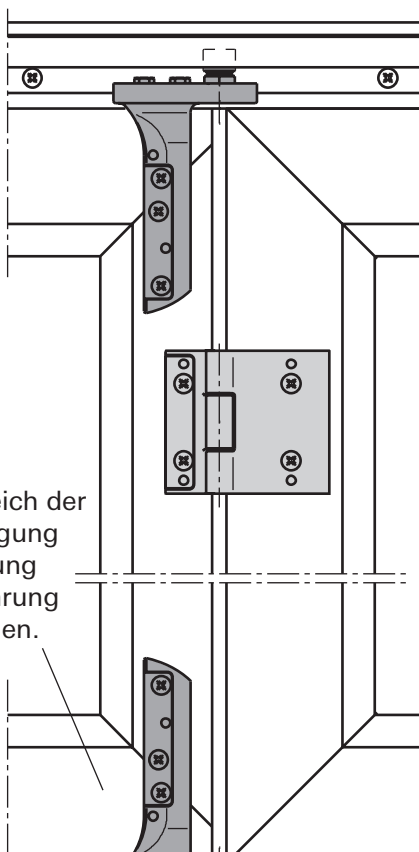
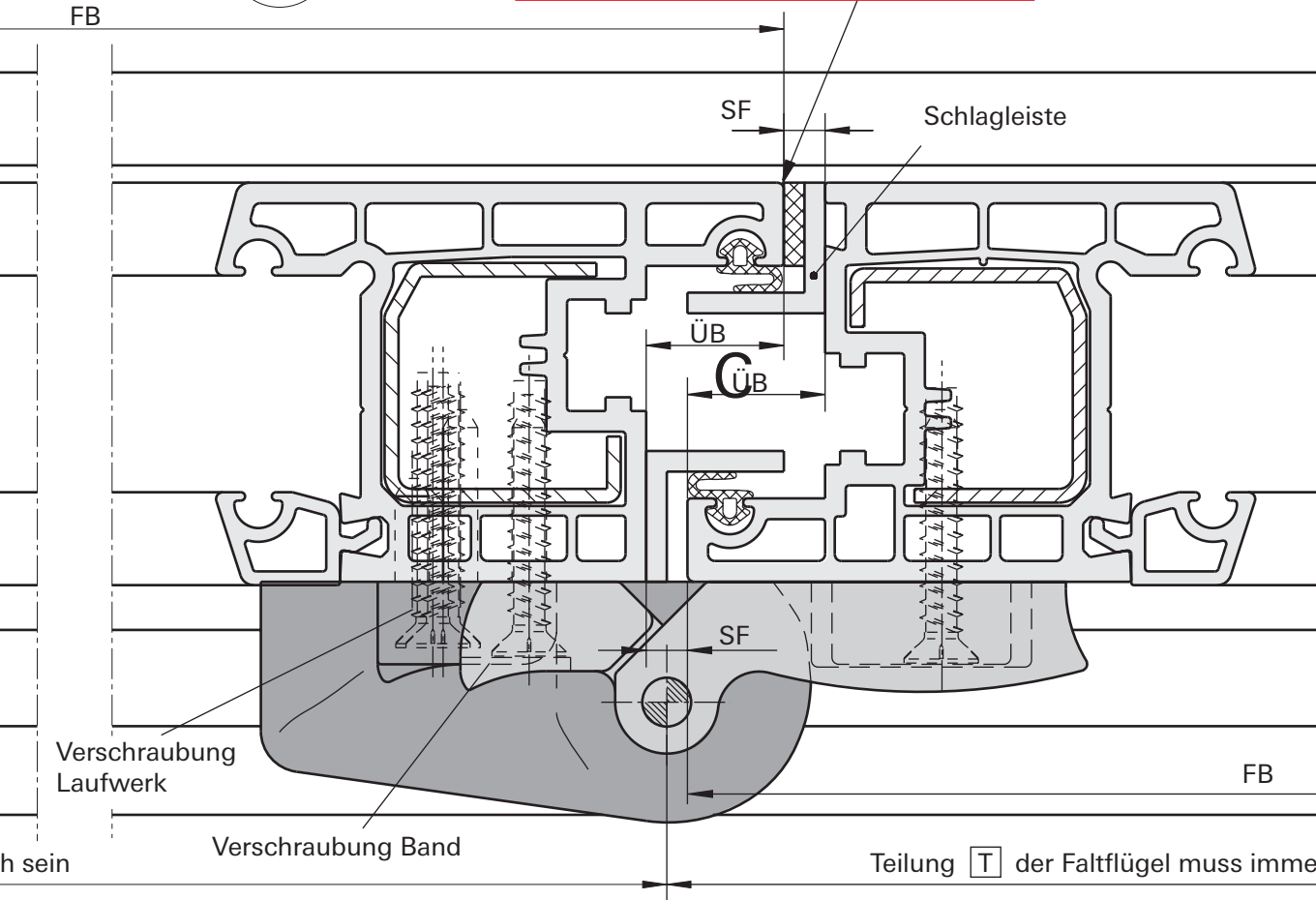

Im Bereich der Aufhängung Armierung auf Gehrung schneiden.

Allgemein:

Wegen der besseren Lastabtragung ist die Ausführung „untenlaufend“ zu favorisieren.

Bei der Montage der falt-Anlage ist auf eine sorgfältige Verankerung des Blendrahmens zum Mauerwerk zu achten, um möglichen Durchbiegen vorzubeugen.

Die untere Laufschiene ist sofort nach der Montage auf ganzer Länge zu unterfüttern.

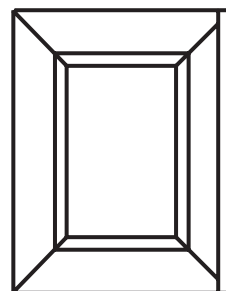

Achtung: Beim Schweißen

Flügel B-E / C-D

Nach dem Schweißen Überflansche abschneiden!

D

In diesem Bereich muss die Stulpkappe oben und unten auf Falzhöhe abgerundet werden.

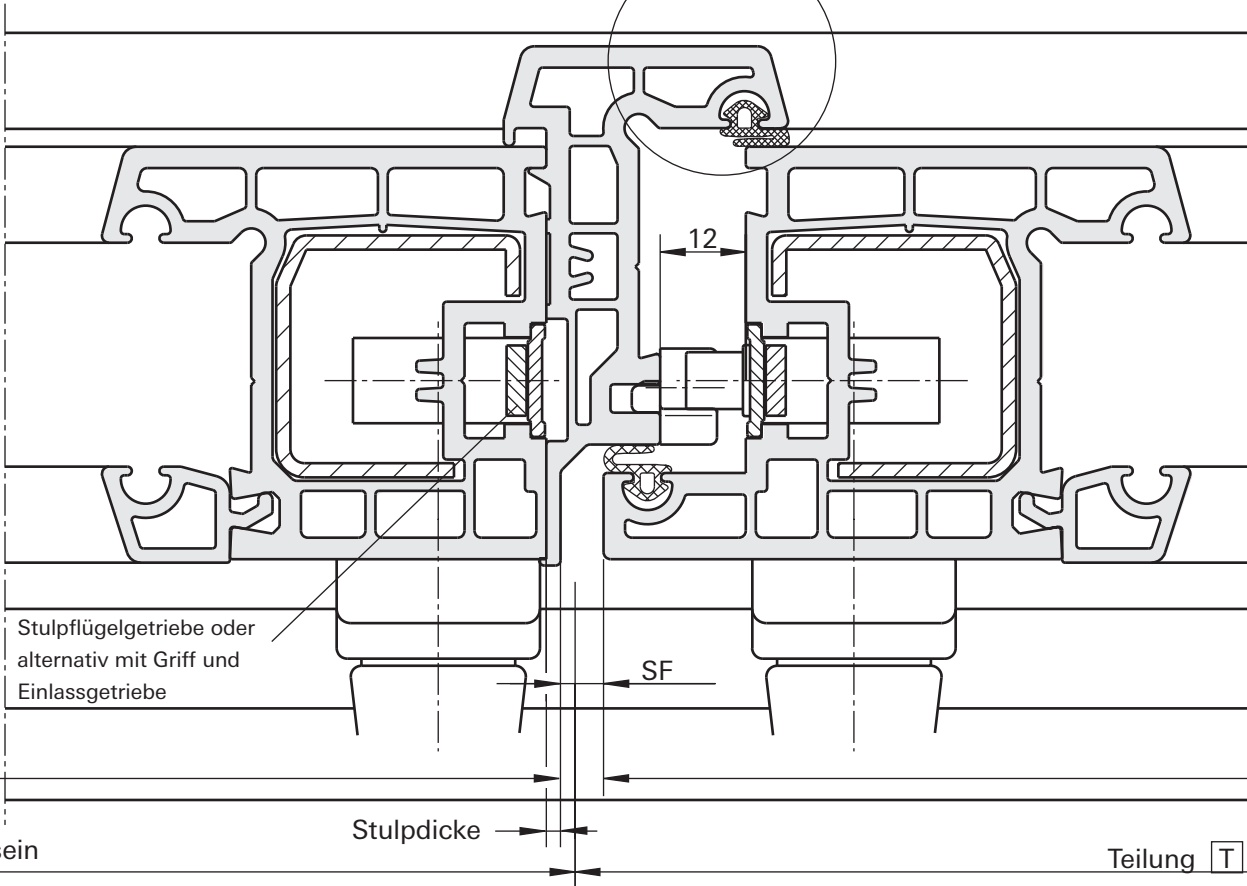

E

Schema 321, 532, 541, 743, 761

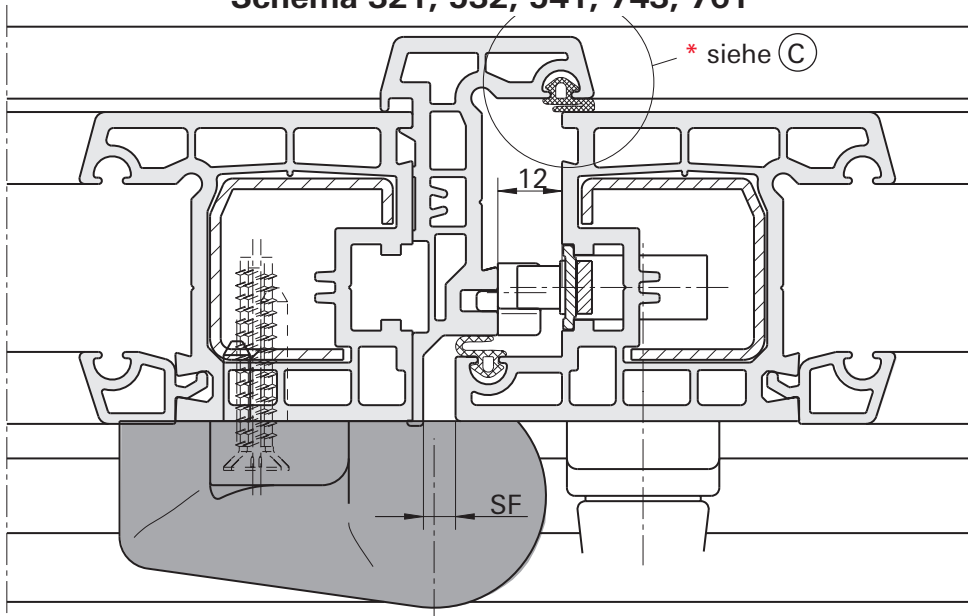

r gleich sein

Teilung T

führung

n  
gungen

tage

beachten!

schlag

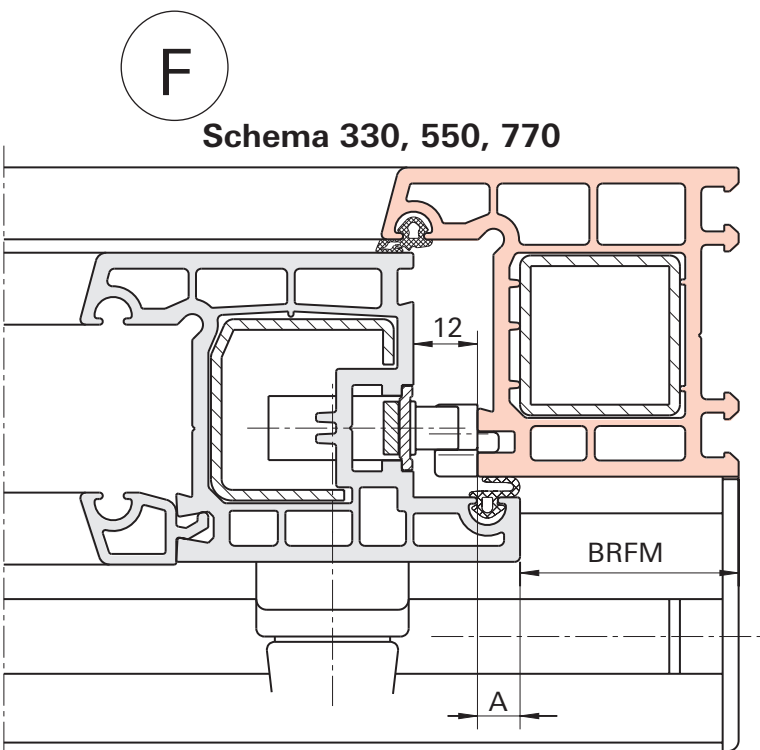
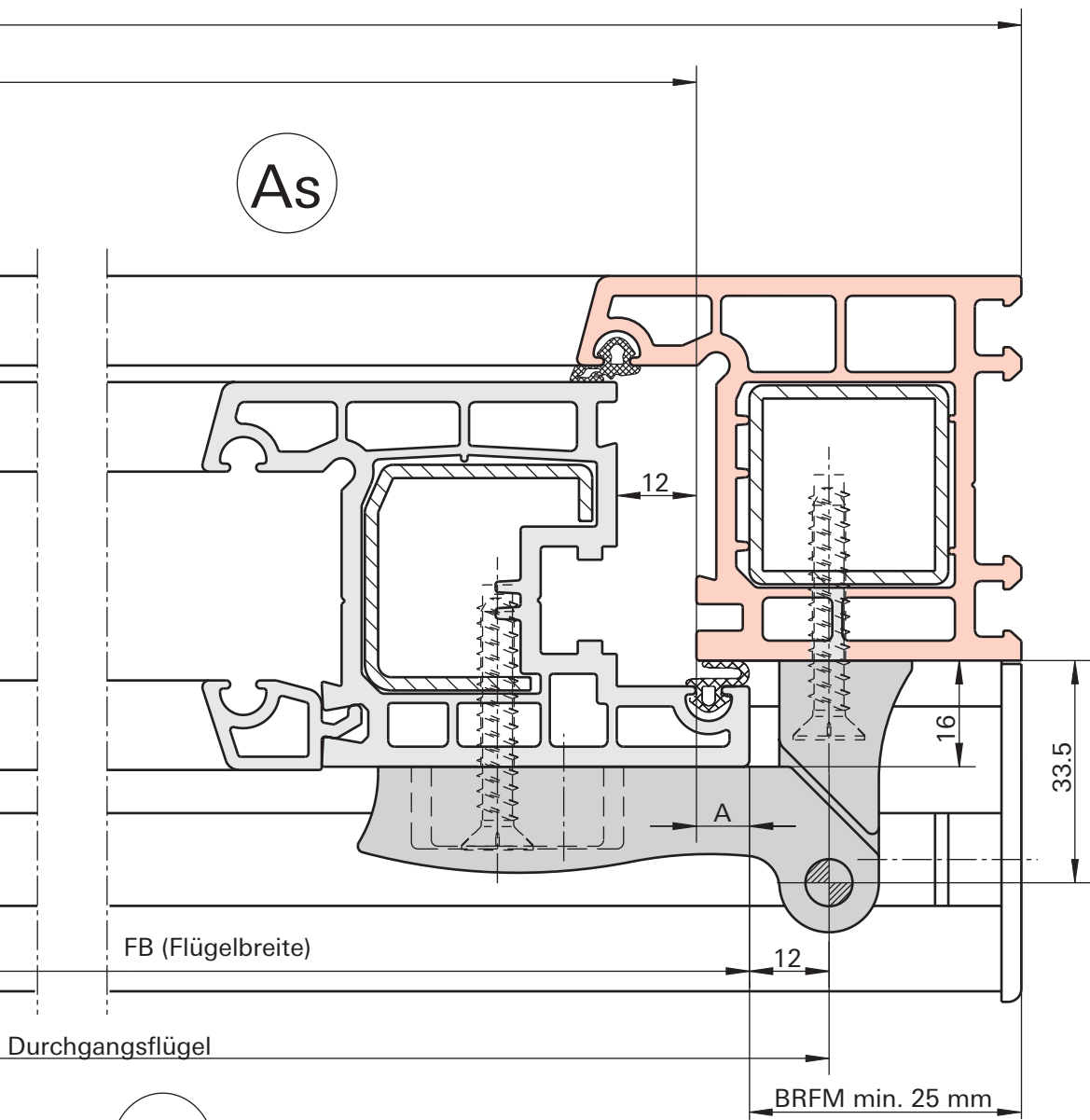

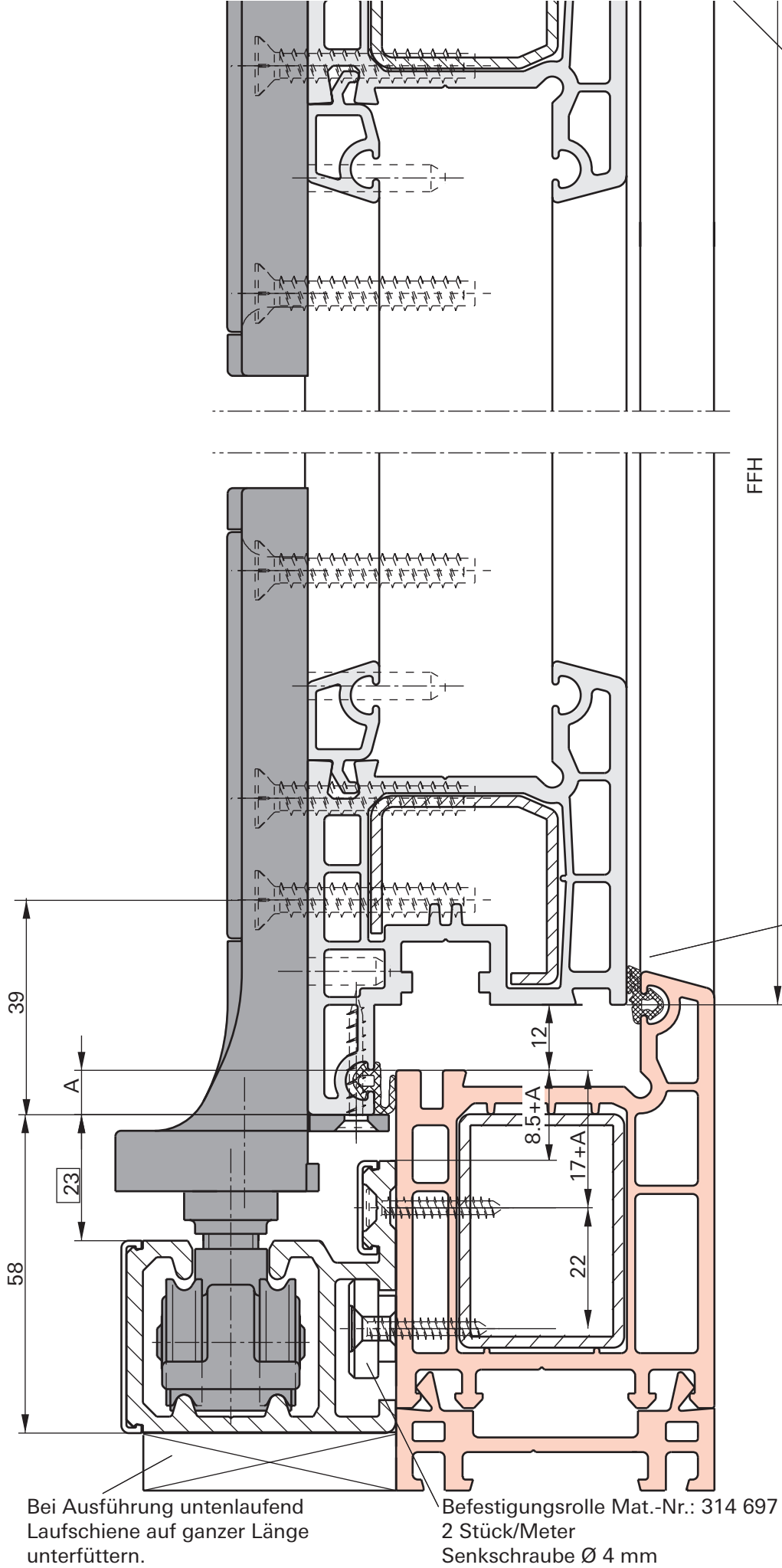

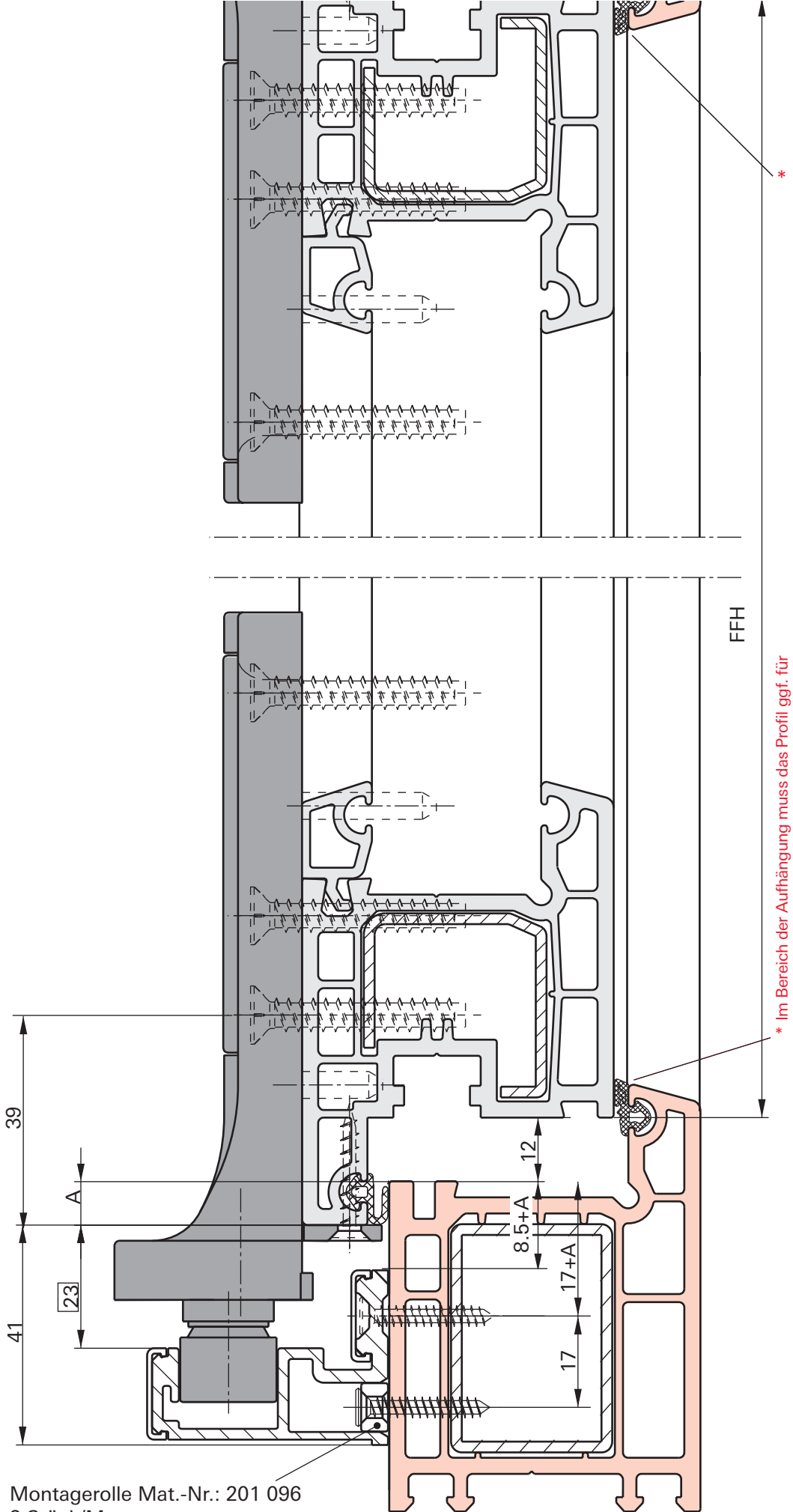

Montagerolle Mat.-Nr.: 201 096  
 2 Stück/Meter  
 Senkschraube Ø 4 mm

\* Im Bereich der Aufhängung muss das Profil ggf. für die Dichtung oben und unten auf Falzhöhe abgerundet werden. Radius ca. 4 mm



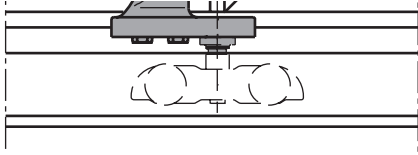

Entfernen des Halteblechs (Mat.-Nr.: 314 108) aus der Aufhängung ① bei Ausführung mit Komfortbodenschwelle.

- Sechskantschrauben ② mittels Maulschlüssel SW10 lösen (2x).
- Halteplatte ③ abheben.
- Senkschraube ④ und Halteblech ⑤ entfernen.
- Halteplatte ③ wieder auflegen und mit Sechskantschrauben ② festschrauben.

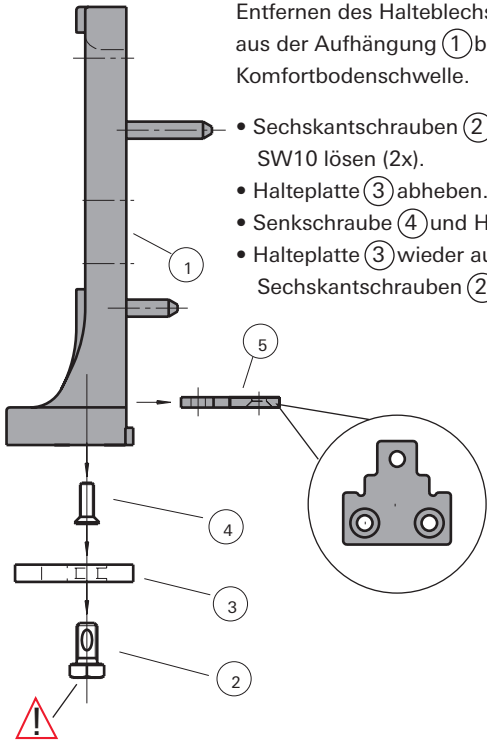

Schraube ② mit Maulschlüssel SW10 fest anziehen!

## Ausführung Komfortbo (Montagevor

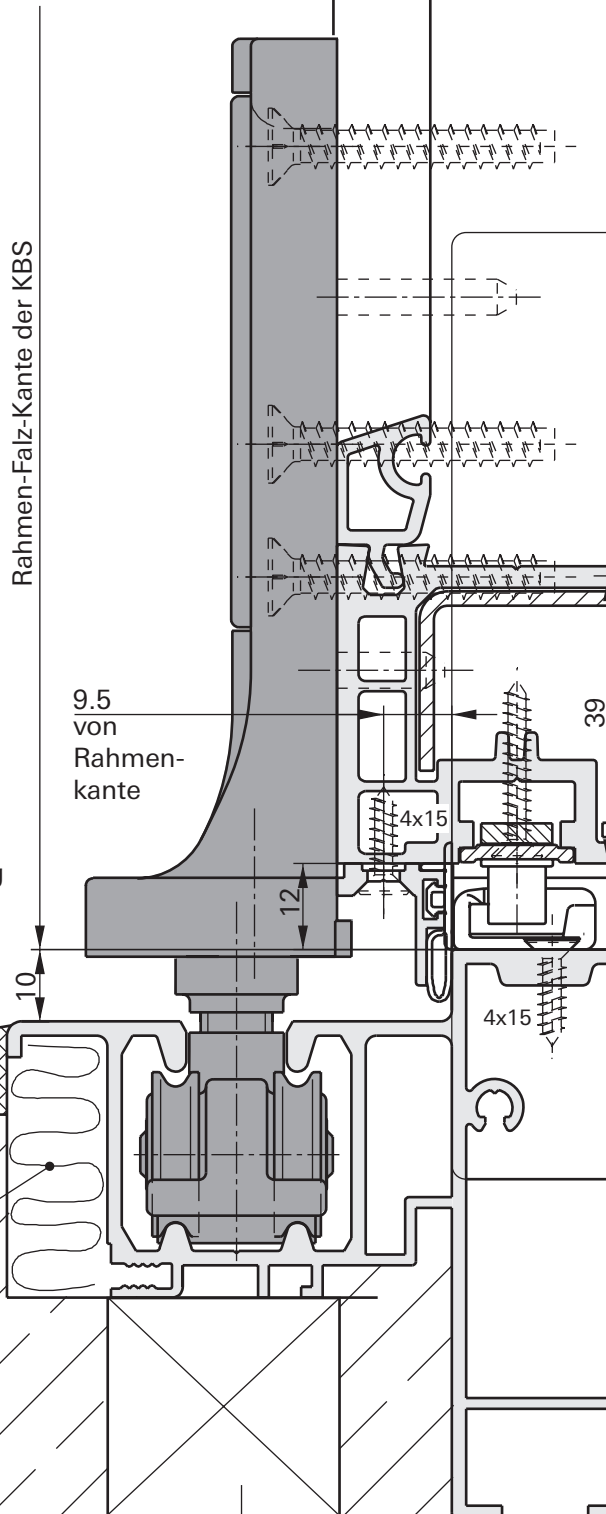

Rahmen-Falz-Kante der KBS

9.5 von Rahmenkante

Innenbelag z.B. Fliese+Kleber

OKFF innen

elastische Versiegelung

Dämmung

Estrich

Unterfütterung der Laufschiene punktuell bis zum Einbringen des Estrichs.

# Abdeckschwelle (KBS) (Erschlag)

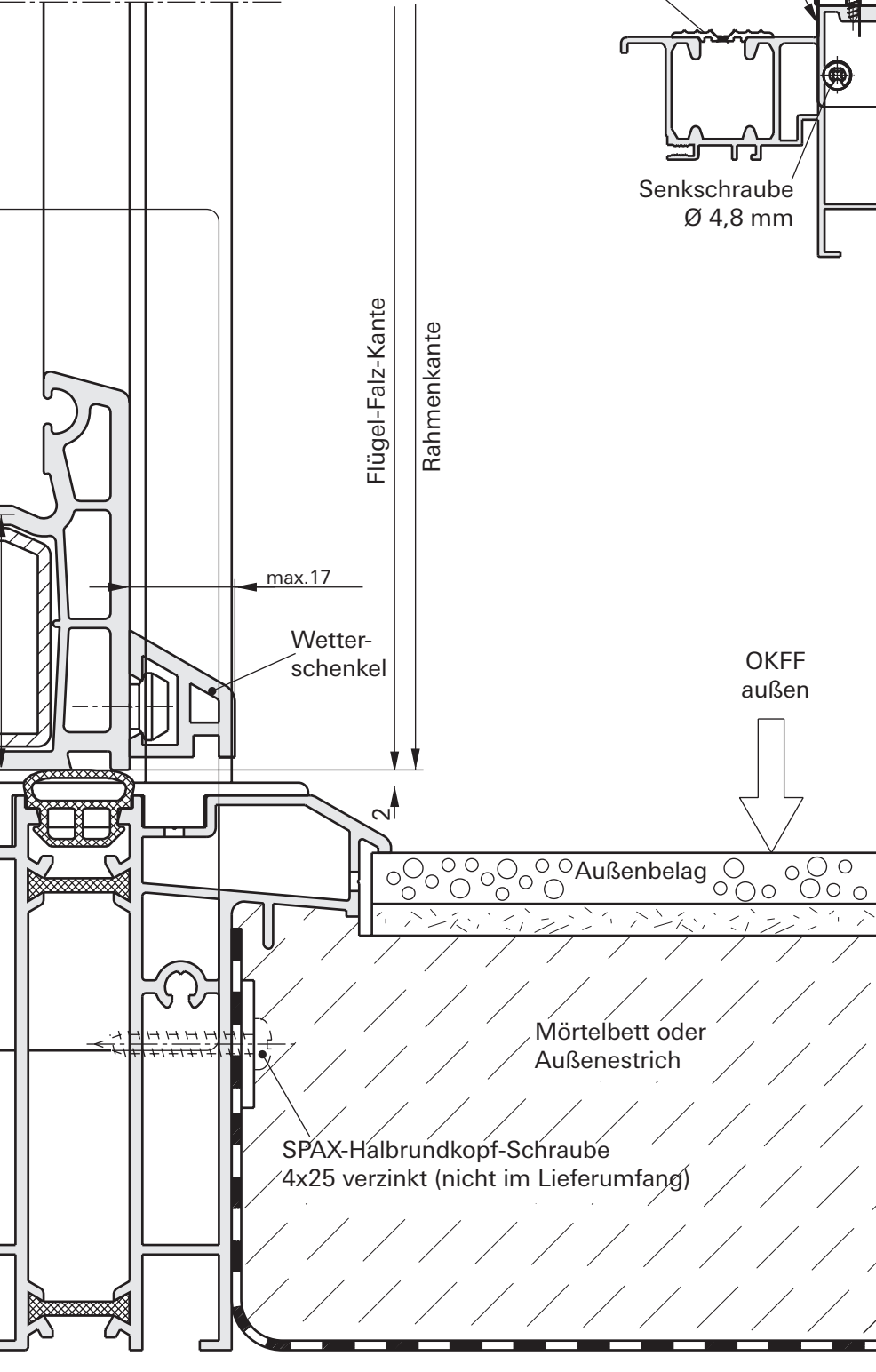

Schienenkante =  
Rahmenkante

Abdeckschiene (Trittschwelle)  
ist im Bereich des Durchgangs-  
flügels und über Ausnehmung  
der Laufwerke anzubringen.

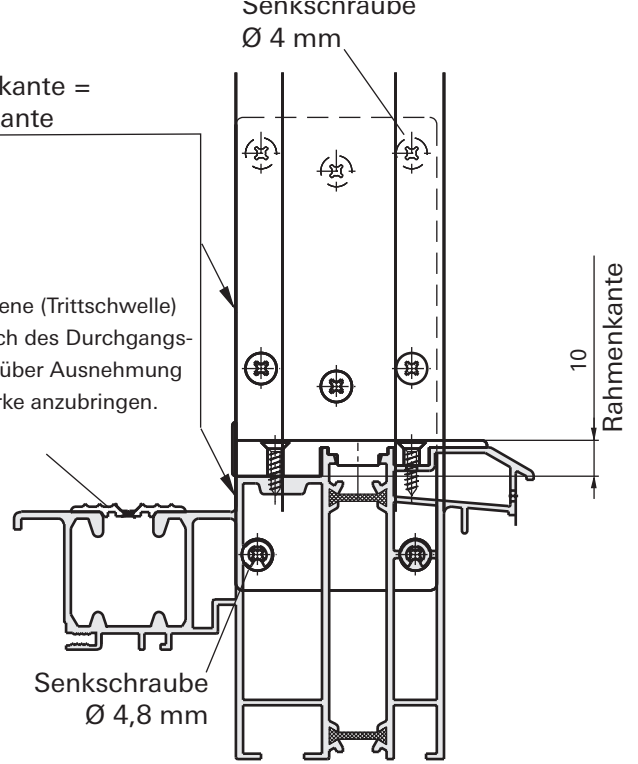

# Patio 6080

## Beilage zur Einbauanleitung



### Anwendungsbereich

**Flügelalzbreite:** 450 bis 900 mm  
Durchgangsflügel bis 1200 mm  
**Flügelalzhöhe:** 800 bis 2400 mm  
**Flügelgewicht:** max. 80 kg  
**Überschlaghöhe:** 16 bis 25 mm

### Allgemein

Wegen der besseren Lastabtragung ist die Ausführung „untenlaufend“ zu favorisieren.

Bei der Montage der Falt-Anlage ist auf eine sorgfältige Verankerung des Blendrahmens zum Mauerwerk zu achten, um möglichen Durchbiegungen vorzubeugen. Die untere Laufschiene ist sofort nach der Montage auf ganzer Länge zu unterfüttern.

### Abkürzungen

A Aufdeck  
D Drehflügel  
DK Drehkipplflügel  
F Faltflügel  
BLR Blendrahmen  
BRFM Blendrahmenfreimaß  
FB Flügelbreite  
FH Flügelhöhe  
FFB Flügelalzbreite  
FFH Flügelalzhöhe  
RAB Rahmenaußenbreite  
RAH Rahmenaußenhöhe  
RHB Rahmenholzbreite  
OKFF Oberkante Fertig-Fußboden  
KBS Komfort-Bodenschwelle

### Berechnung der Flügelbreite (Kunststoff)

- Blendrahmenaußenmaß (BRM) ermitteln
- Schema bestimmen
- Rahmen-, Flügel-, Stulp- und Zusatzprofil auswählen
- Schattenfuge (SF) feststellen
- Blendrahmenfreimaß (BRFM) ermitteln
- Überschlagbreite (ÜB) messen

### Schemaberechnung

$$T = [\text{BRM} - \text{ÜB} - (2 \times \text{BRFM}) + (2 \times 12)] / \text{Anzahl der Flügel}$$

#### FB als Faltflügel

Flügel	anzuwendende Formel
A-B Bs-As	$FB = T - 12 - \frac{SF}{2} + \text{ÜB}$
B-C C-B Cs-Bs	$FB = T - SF + \text{ÜB}$

#### FB als Durchgangsflügel

Flügel	anzuwendende Formel
E-As D-As C-F	$FB = T - 12 - \frac{SF}{2} + \text{ÜB}$
D-Cs C-Es	$FB = T - SF + \text{ÜB}$

C-D B-E Es-Bs	$*FB = T - SF + \text{ÜB}$
---------------------	----------------------------

Die Einrechnung der Überschlagbreite (ÜB) in die Teilungsformel und zur Berechnung der Durchgangsflügel dient zur Angleichung der Flügelbreiten.

\*Für den Zuschnitt: nach dem Schweißen Überschlag abschneiden.

### Schema-Übersicht

Schema-Übersicht rechts dargestellt.

Alle Schemata können auch spiegelbildlich ausgeführt werden.

Bei „0 Durchgangsflügel“: Durchgang durch den ersten Faltflügel.

As, Bs, Cs, Es = spiegelgleich zu A, B, C, E

SCHEMA 330

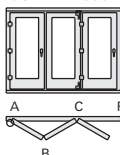

SCHEMA 321

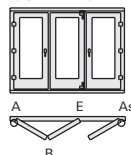

SCHEMA 431

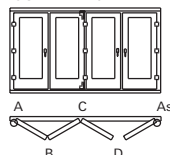

SCHEMA 541

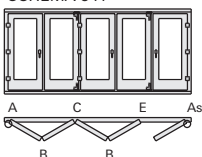

SCHEMA 550

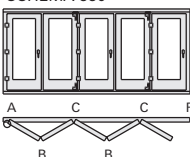

SCHEMA 532

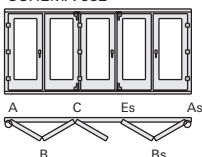

SCHEMA 651

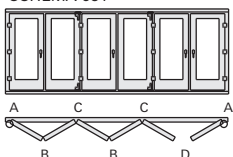

SCHEMA 633

