

Internika SP® komfort

Руководство по монтажу

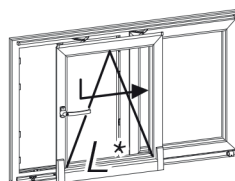

Левая створка.
(сдвигается вправо)

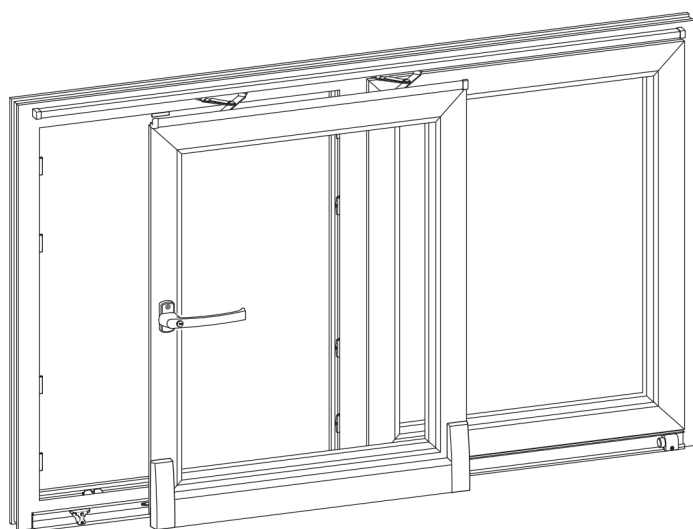
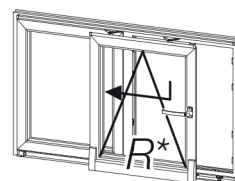

Правая створка.
(сдвигается влево)

Оглавление

| | |
|---|------------|
| Область применения..... | 2 |
| Рекомендации по применению..... | 3 |
| Комплектация | 4 |
| Расположение деталей на створке | 5 |
| Монтаж деталей на створке | 7 |
| Монтаж направляющих на раме | 8-9 |
| Монтаж скользящих ножиц | 10 |
| Монтаж управляющего упора и упора ножиц .. | 11 |
| Регулировка створки по горизонтали | 12 |
| Монтаж конечных упоров | 13 |
| Активация фиксатора, монтаж наладок | 14 |
| Схема «С» | 15 |
| Вертикальный разрез – верх | 16 |
| Вертикальный разрез – низ | 17 |

Область применения Internika SP® komfort

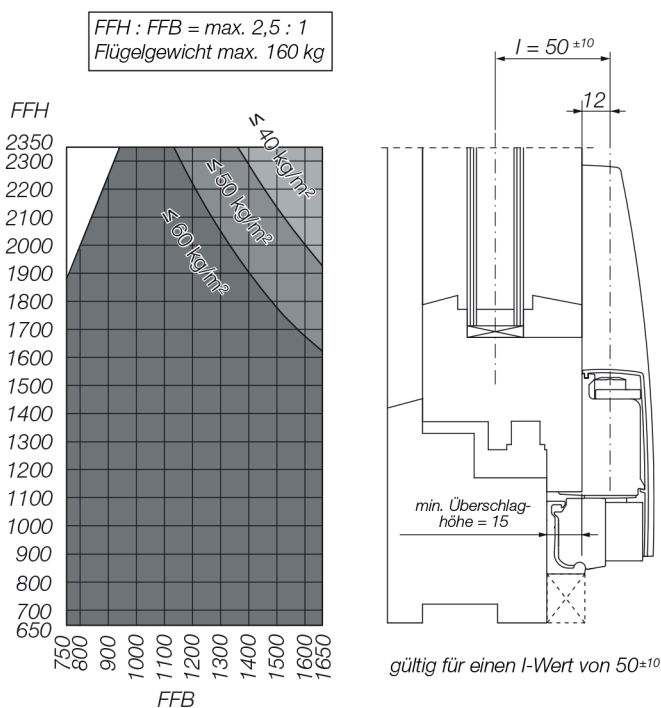

Internika SP® komfort

Ширина створки по фальцу (FFB) 750 - 1650 мм

Высота створки по фальцу (FFH) 650 - 2350 мм

Вес створки до 160 кг

FFH : FFB = макс. 2,5 : 1 (отношение высоты створки к ширине)

Указанные здесь границы области применения являются обязательными и не должны превышать. Кроме того, придерживайтесь допустимых параметров применения, инструкций и указаний по переработке производителя профиля

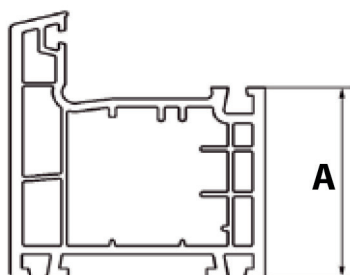

ВНИМАНИЕ !!!

Высота профиля рамы «А» должна быть не менее 45 мм.

Это необходимо для правильного монтажа верхней и нижней направляющих.

Рекомендации и предписания по использованию.

Internika SP® komfort предназначена для использования в капитальных зданиях.

Фурнитура служит для горизонтального открытия и закрытия окон и дверей, которые должны устанавливаться строго вертикально. Наклонное положение конструкций не возможно.

- Для крепления деталей фурнитуры используются шурупы достаточной длины, чтобы они проходили через стальной армирующий профиль (для конструкций из ПВХ профиля).
- Детали фурнитуры не могут обрабатываться вместе с поверхностью конструкций агрессивными материалами.
- Элементы конструкции, перед монтажом фурнитуры, должны иметь окончательное покрытие. Дополнительная обработка поверхности рамы или створки (с установленной фурнитурой) может ограничивать или нарушить дальнейшее использование фурнитуры.
- Направляющие и фальц створки необходимо содержать в чистоте и не допускать попадание инородных предметов.
- При монтаже конструкции и после установки, необходимо защитить фурнитуру от цементных или штукатурных остатков.
- Не используйте кислотосодержащие уплотнительные материалы, так как они могут привести к коррозии деталей фурнитуры.
- Избегайте непосредственного воздействия влаги на фурнитуру и контакта с кислотными чистящими средствами.
- Вручите с конструкцией руководство по эксплуатации для конечных пользователей.
- Сохраните эту инструкцию по сборке.

Длину саморезов нужно выбирать в соответствии с используемыми
Диаметр используемых саморезов 3,9мм х... / 4,8мм х...

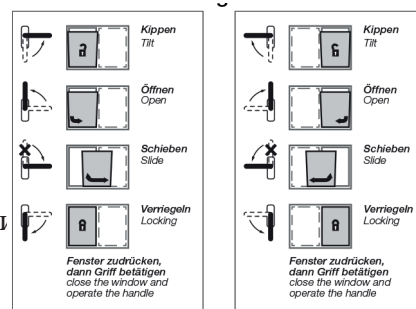

DIN EN 12519 Rechts

DIN EN 12519 Links

Комплектация. Состав упаковок.

| | |
|--|---|
| | <p>1x ①</p> <p>1x ②</p> <p>Bedienungsaufkleber</p> <p>Wartungs- und Bedienungsanleitung</p> |
| | <p>4x ⑱</p> <p>2x ③</p> |
| | <p>1x ⑨</p> <p>2x M5 x 40</p> <p>1x ⑩</p> <p>nur bei HAUTAU-Zentralverschluss</p> |
| | <p>4x ⑬b</p> <p>6x ⑬</p> <p>Ab FFB > 1250 sind zwei zusätzliche Schließplatten erforderlich</p> |
| | <p>2x ⑳</p> |
| | <p>1x ㉔</p> <p>1x ㉕</p> |
| | <p>1x ④8a</p> <p>1x ㉖</p> <p>1x ④2</p> <p>1x ④3</p> <p>1x ④3</p> |
| | <p>1x ④5</p> <p>1x ④6</p> <p>1x ④7</p> <p>1x ④8</p> <p>1x ④9</p> <p>1x ④0</p> <p>1x ④4</p> <p>1x ④5</p> <p>FFB > 1450</p> <p>1x ⑤1</p> <p>1x ④7</p> <p>1x ④6</p> <p>1x ④8</p> <p>2x ④1</p> <p>1x ⑤0</p> <p>1x ④</p> <p>FFB > 1450</p> <p>2x ④</p> |

Расположение деталей на раме и створке

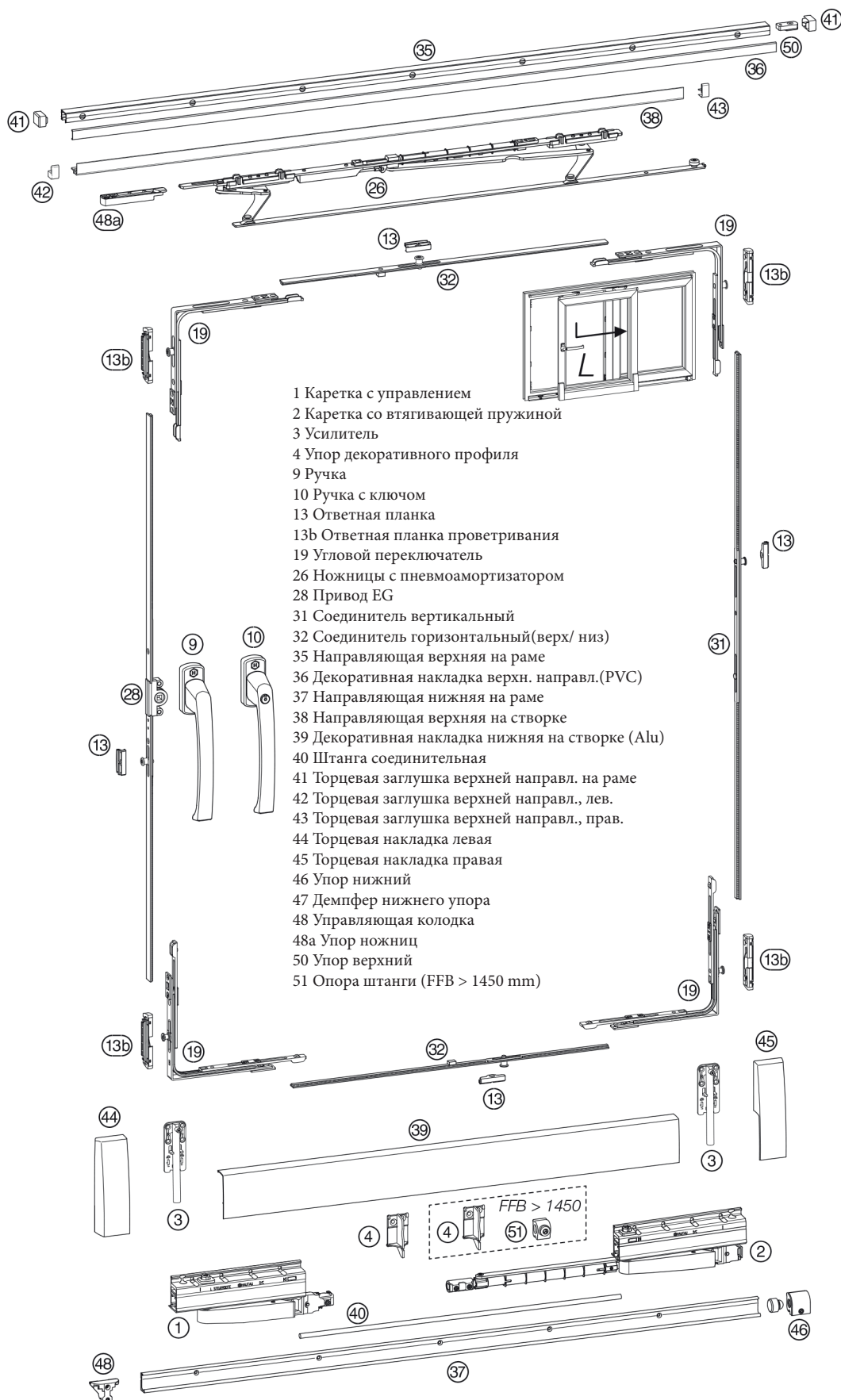

A.1 - Отпилить направляющую на створке в размер.

(Длина направляющей на створке = ширина створки - 8 мм).

A.2 - Отметить центр направляющей и центр верхнего края створки. Совместить оба центра и прикрутить направляющую к створке саморезами 3,9 мм X ... мм

B.1 - Установить ручку.

B.2 - Перевести ручку вниз. (Фурнитура обвязки створки должна быть установлена).

C+E - Установить каретки на створку. Располагать каретки на расстоянии 10 мм от края створки + X* - скругление створки, если есть (Рис.1).

Прикрутить каретки к створке саморезами 4,8 мм X ... мм.

(Длину саморезов выбирать таким образом, что бы они проходили через стальное армирование).

D - Разметить и просверлить отверстия для опоры декоративного профиля.

(При ширине створки меньше 1450 мм для 1-ой опоры, при ширине створки больше 1450 мм для 2-х опор).

Располагать опоры декоративного профиля равномерно между каретками.

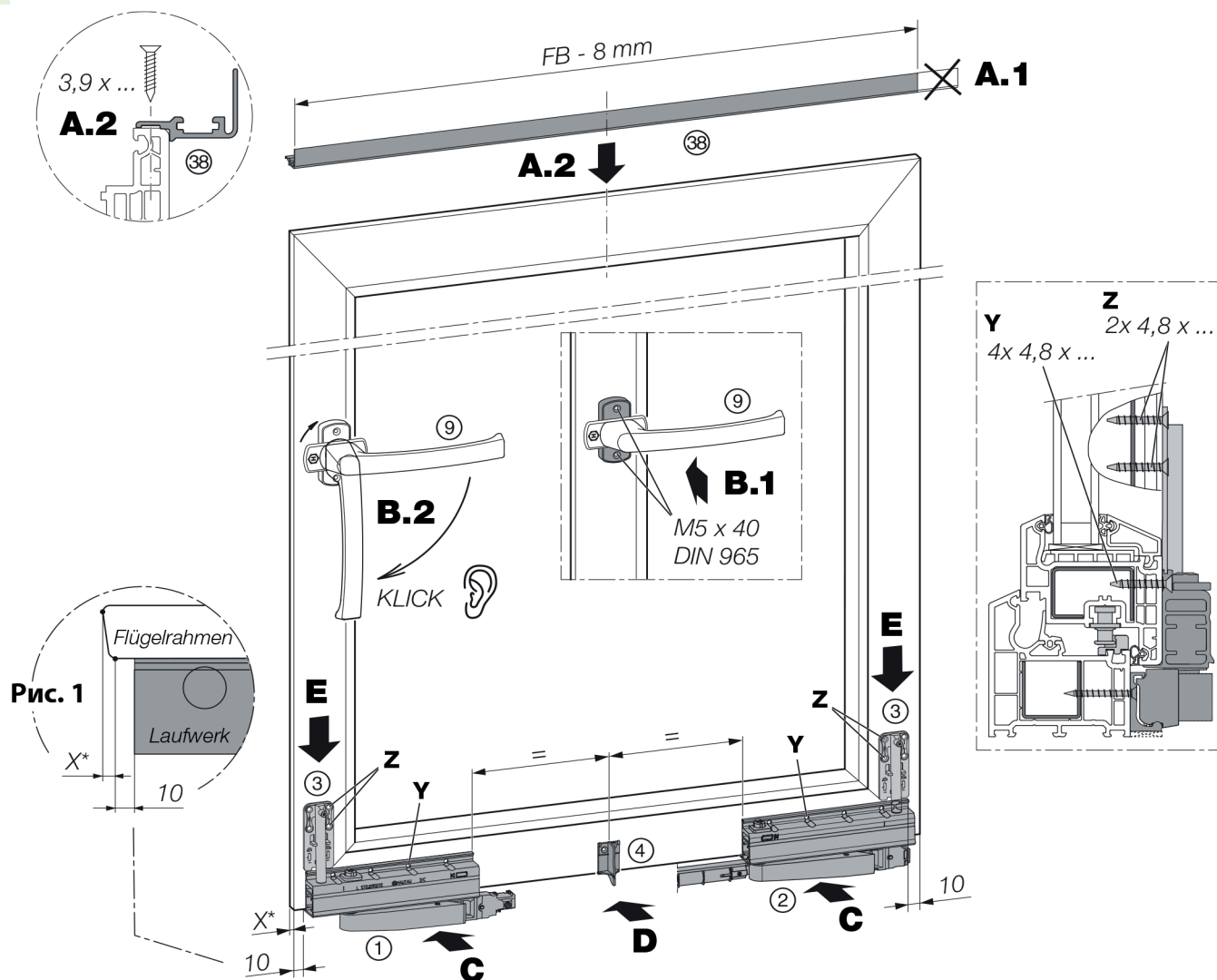

А - Соединительную штангу отпилить в размер, согласно меткам на каретках - 364мм (Рис.1).

В-Вставить соединительную штангу в посадочные гнезда кареток. Сначала затянуть винт на ведомой каретке (не на стороне ручки), затем полностью сложить обе каретки и затянуть винт на ведущей каретке (на стороне ручки). (ключ Torx 25, 5...7 Nm).

**!!! Проверить параллельность установки кареток !!! (Рис. 2)
При необходимости отрегулировать.**

С - При ширине створки больше 1480 мм установить на соединительную штангу средний упор.

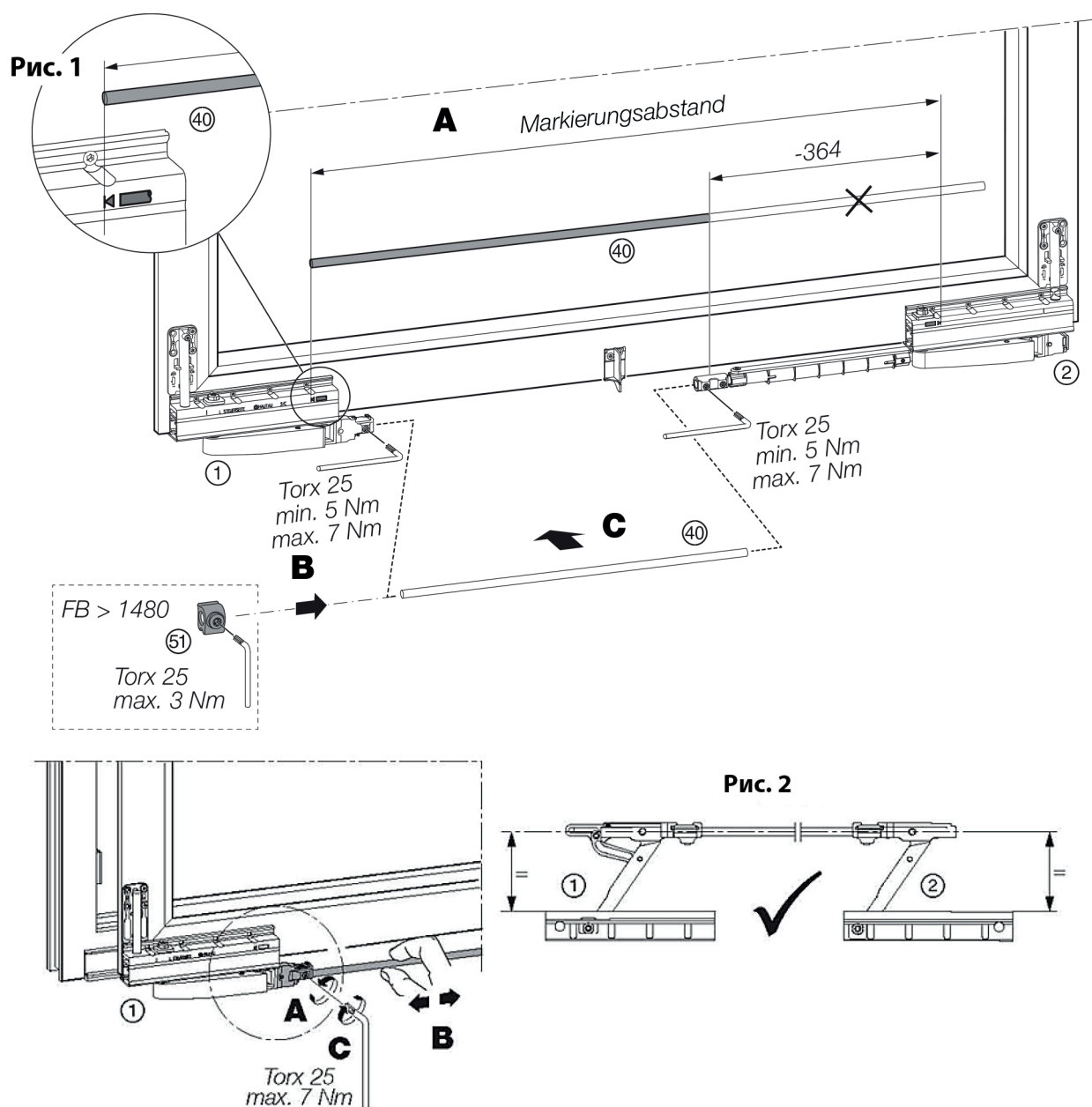

Монтаж направляющих на раме.

**A - Отпилить верхнюю направляющую на раме в размер.
(Длина верхней направляющей = расстояние между внешними краями створок – 8 мм).**

B.1 - Установить верхнюю направляющую на раму.

Расстояние от верхнего края створки до верхнего края направляющей = 32 мм.

Прикрутить верхнюю направляющую саморезами 4,0 мм X ... мм.

(Длину саморезов выбирать так, чтобы они проходили через стальное армирование)

**B.2 - Шляпки саморезов не должны выступать над плоскостью направляющей
(это может повлиять на плавность хода ножниц).**

**B.3 - После монтажа всех элементов и установки конструкции в проем, необходимо
смазать направляющую в указанных местах!**

C - Декоративный профиль ПВХ обрезать в размер направляющей.

D - Отпилить нижнюю направляющую в размер.

(Длина нижней направляющей = расстояние между внешними краями створок)

Расстояние от нижнего края створки до нижнего края направляющей = 35 мм.

E - Просверлить отверстия диаметром 3 мм

Прикрутить нижнюю направляющую саморезами 3,9 мм X ... мм (Рис. 1)

(Длину саморезов выбирать таким образом, чтобы они проходили через стальное армирование).

**ВАЖНО! При установке створки (со стеклопакетом) на направляющую, не должно
быть изгибания профиля. Во избежание прогиба нижней направляющей, под ней
необходимо установить подставочный брусок (Рис.2)**

**F - Скользящие ножницы раскрыть и вставить в верхнюю направляющую на
раме согласно схеме.**

Обратить внимание на правильность расположения сторон ножниц!

Фиксирующий винт должен находиться с противоположной стороны от ручки.

Монтаж направляющих на раме.

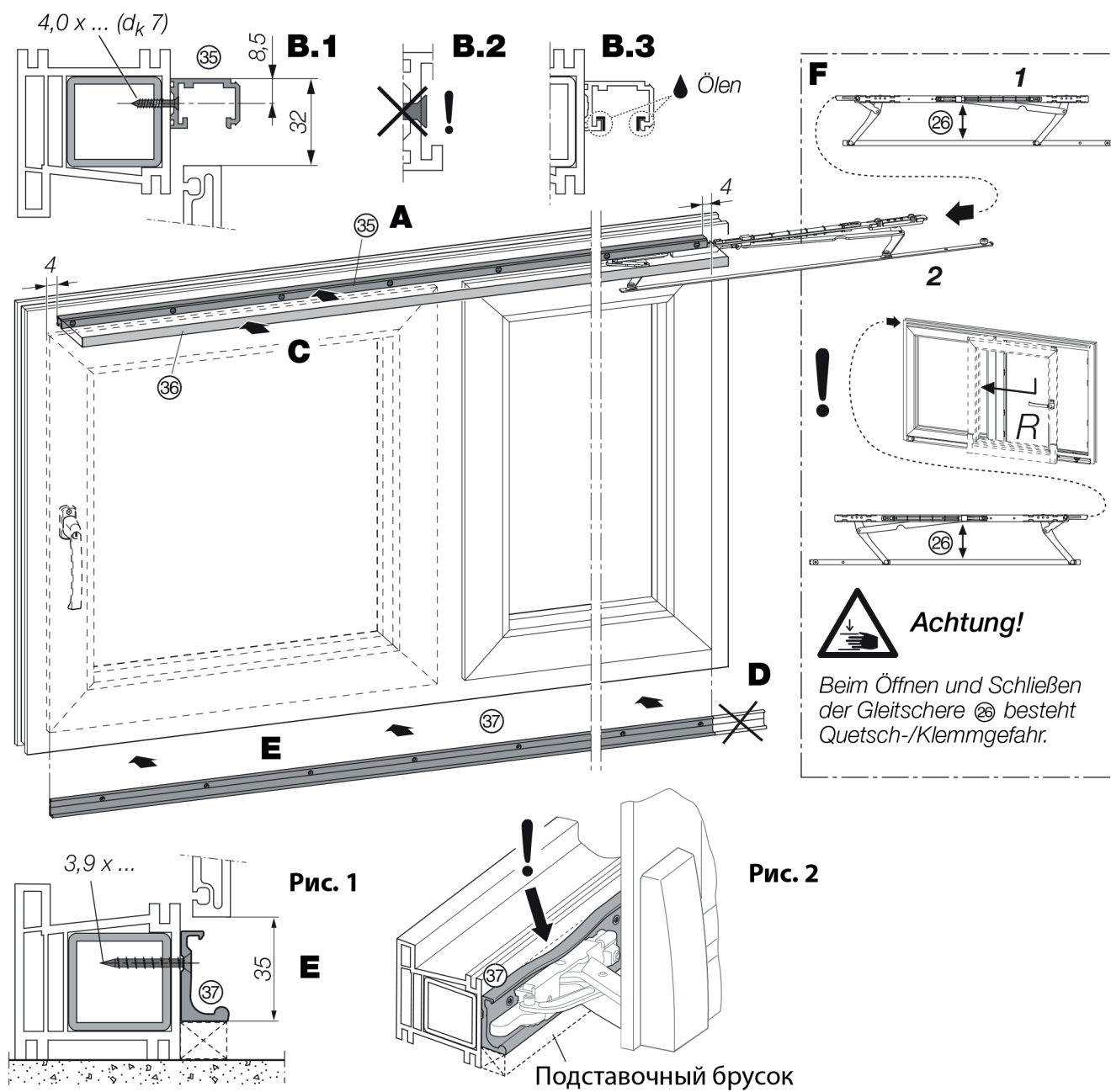

Установка скользящих ножниц.

**A - Установить ручку в положение сдвигания (горизонтальное).
Створку установить на нижнюю направляющую (Рис. 1)**

B - Скользящие ножницы вставить в направляющую створки до упора.

C - Зафиксировать ножницы стопорным винтом. (ключ Torx 25, 6... 10 Nm).

!!! ПРЕДУПРЕЖДЕНИЕ !!! Если стопорный винт слабо соединен с направляющей на створке, возникает опасность телесных повреждений, так как створка не надежно закреплена.

D - Установить торцевые заглушки на верхнюю направляющую створки.

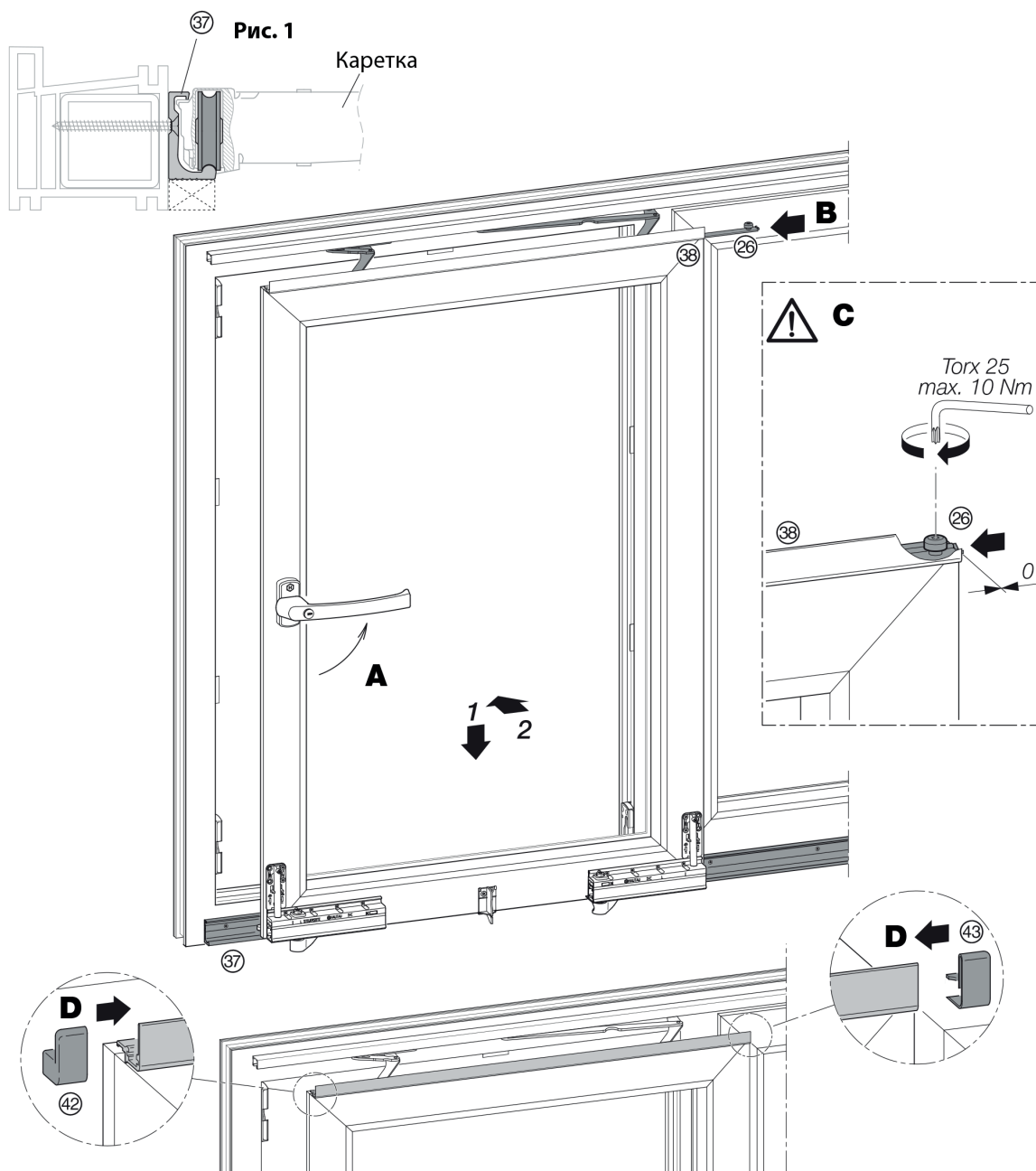

Установка управляющего упора и упора ножниц.

- A** - Установить управляющий упор примерно в 78 мм от внешнего края нижней направляющей (на стороне ручки).
Верхний винт упора слегка затянуть (ключ Torx 25, усилие макс. 1 Nm).
Нижний винт не затягивать!
- B** - Створку закрыть. Поворотом ручки вверх, перевести створку в положение «откинута». Проверить фальцлюфт на обеих сторонах (12 мм).
При необходимости позиционировать упор заново.
- C** - После окончательного позиционирования упора:
- затянуть верхний винт упора (ключ Torx 25, 3...4 Nm).
- затянуть нижний винт упора (ключ Torx 25, 1...2 Nm).
- D** - Подвести каретку створки до касания к управляющему упору (Рис. 1).
- E** - Упор ножниц вставить в верхнюю направляющую на раме и подвести до касания к ножницам (Рис.2).
- G** - Затянуть фиксирующие винты (Рис. 2) на упоре ножниц (ключ Torx 25).

) Размер X, см на стр. 6
монтаж кареток, рис.1

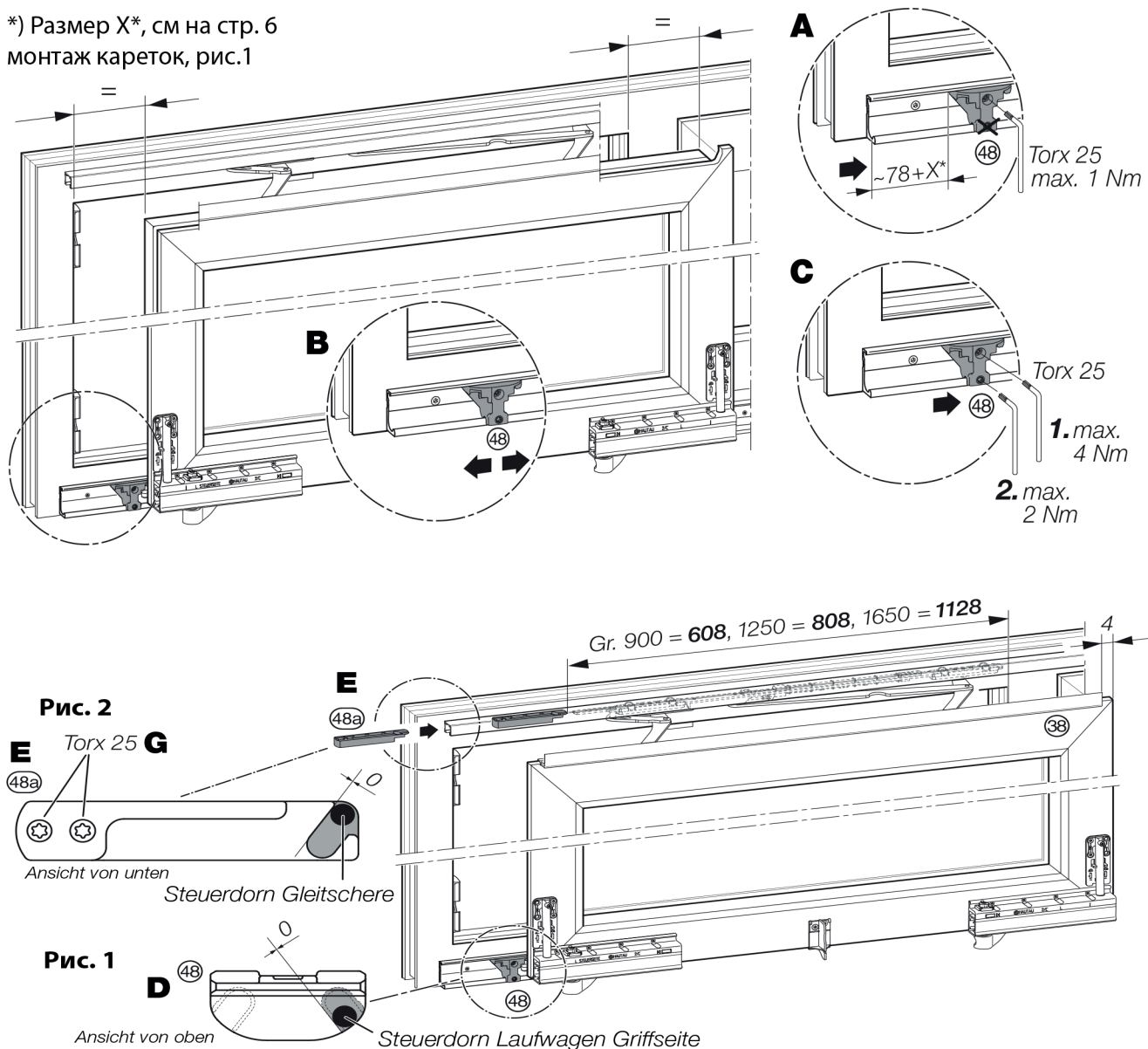

Регулировка створки по горизонтали.

1. Проверить фальцлюфт по периметру створки.
2. С регулировочных винтов на каретках снять фиксаторы (красного цвета).
3. Ключом Torx-40, вращая регулировочные винты, приподнять или опустить створку.

Внимание!

Заводская установка регулировочных винтов на всех каретках одинаковая (регулировочные винты полностью выкручены).

Возможный диапазон регулировок створки по горизонтали: + 6 мм.

Вращать регулировочные винты на обоих каретках равномерно, во избежание перекоса.

4. После окончательной регулировки створки, установить фиксаторы на регулировочные винты.
5. Специальные винты на усилителях (ключ Torx 15) служат для регулировки плавности закрывания нижней части створки.

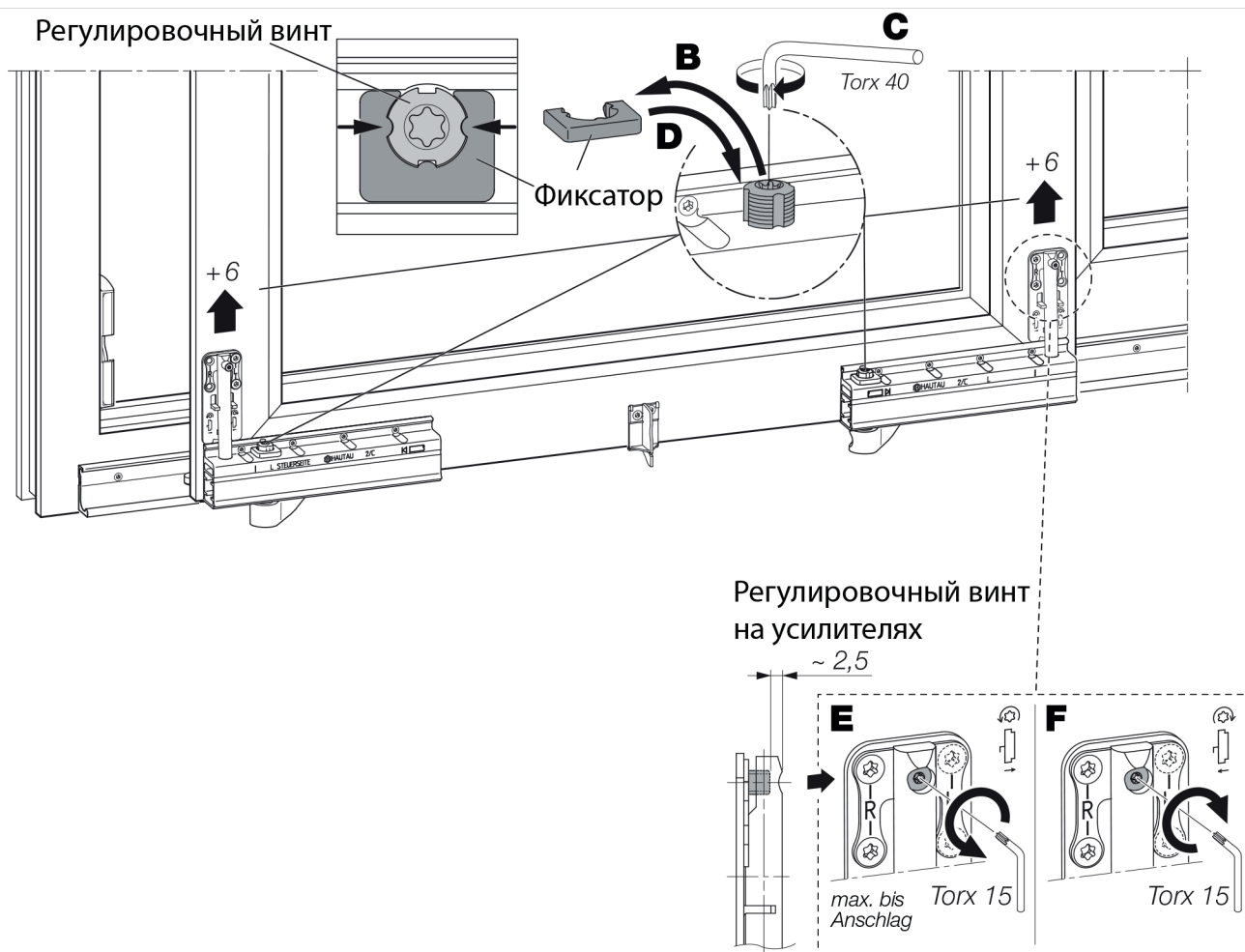

Установка конечных упоров.

A - Конечный упор нижний, установить и зафиксировать в желаемом месте на нижней направляющей (ключ Torx 25).

Сдвинуть створку к упору.

C - Конечный упор верхний установить и зафиксировать вплотную к ножницам (ключ Torx 25).

Важное указание ! Во избежание поломки фурнитуры, створка в конце сдвигания должна одновременно упираться в нижний и верхний упоры.

D - Установить торцевые заглушки на верхнюю направляющую.

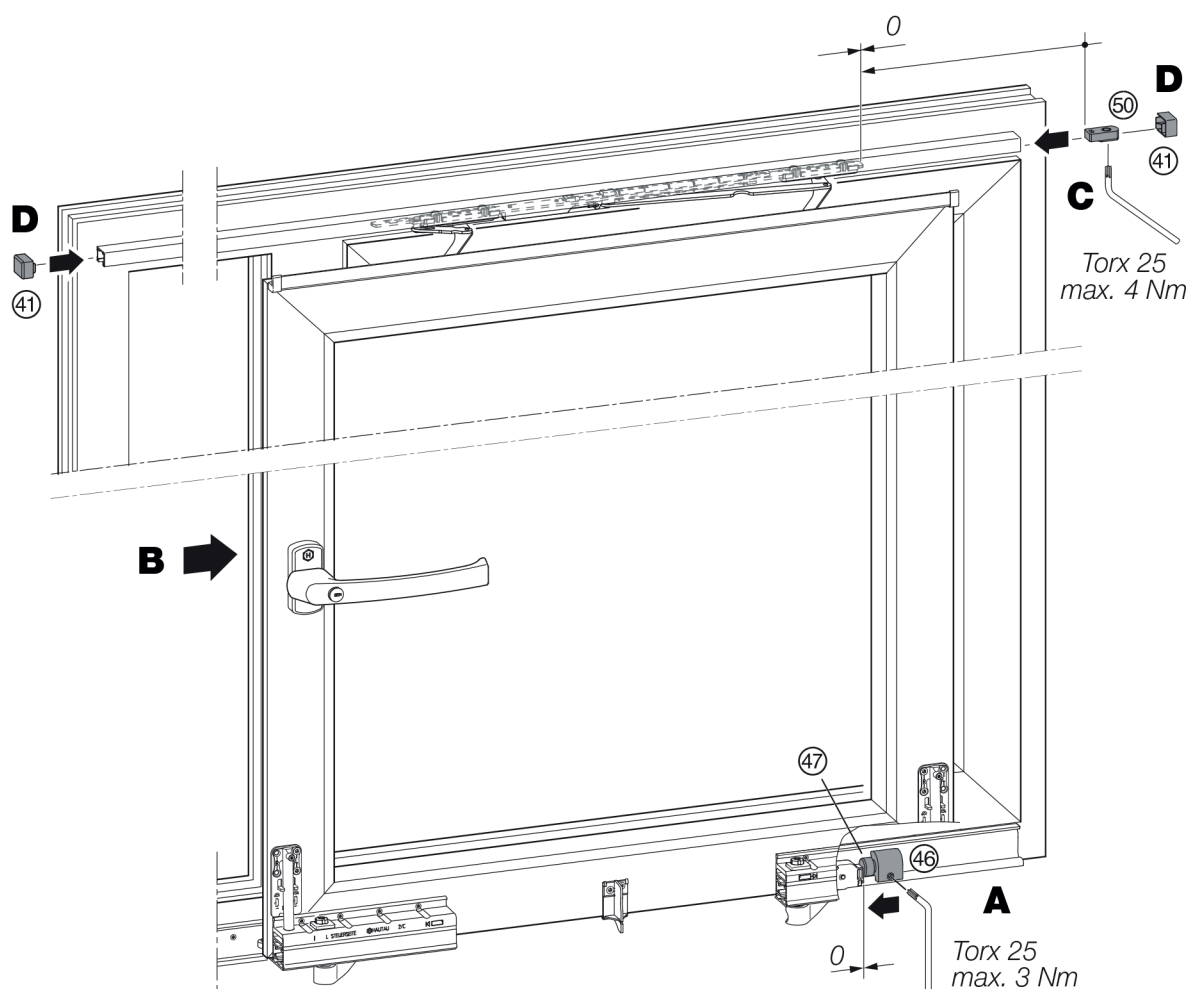

Активация фиксатора. Монтаж декоративных накладок.

1. После окончательной установки створки защелкнуть фиксаторы на каретках.

Внимание!

Если фиксатор не защелкнулся или установлен не согласно схеме, возникает риск тяжелых телесных повреждений ввиду недостаточной фиксации створки.

2. Декоративный профиль отпилить согласно меткам на каретках.

3. Декоративный профиль выставить по меткам на каретках и защелкнуть.

4. Защелкнуть декоративные заглушки слева и справа на усилителях.



Схема «С». Конструкция с двумя сдвигными створками.

Профиль ПВХ - накладной штульп, EG 15/15



Профиль ПВХ - накладной штульп, EG 30/15

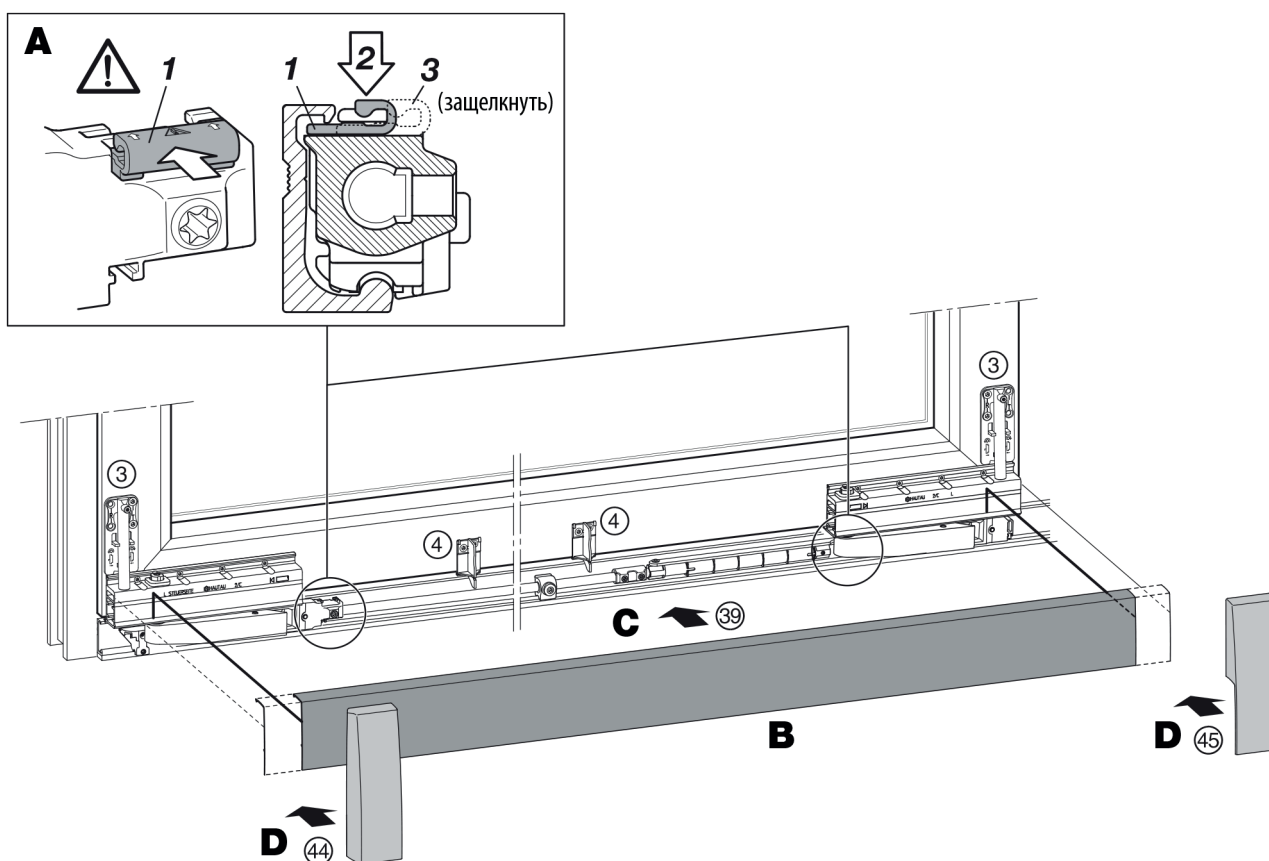
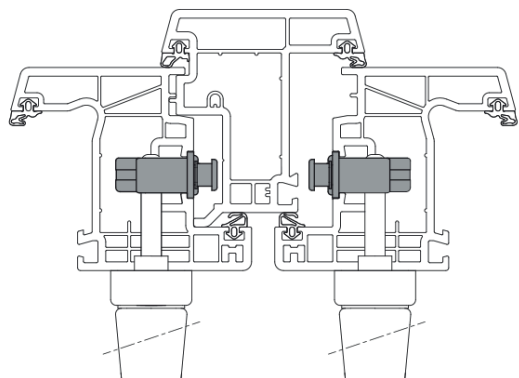
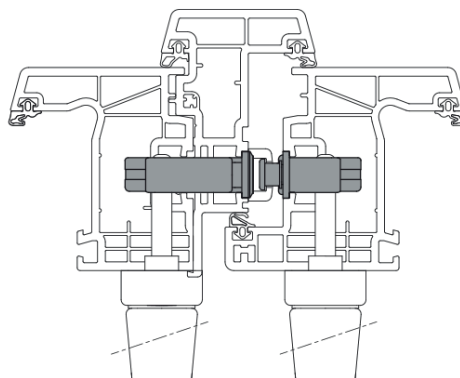

Профиль ПВХ - накладной штульп, EG 15/15
(требуются специальные ответные планки)

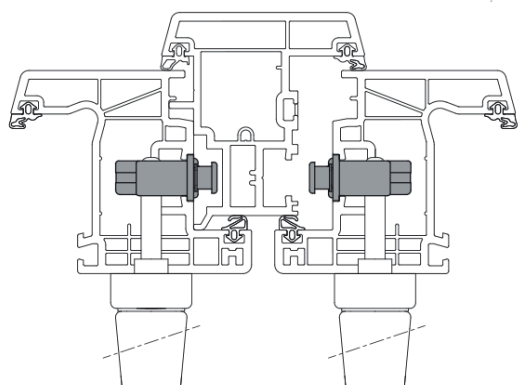

Профиль Дерево - без накладного штульпа,
EG 30/30

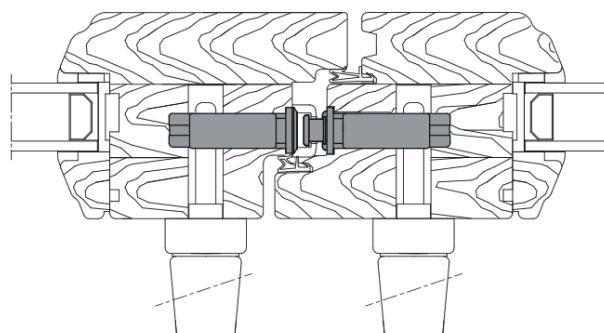

EG 15 - дорнмасс привода 15 мм

EG 30 - дорнмасс привода 30 мм

**Вертикальный разрез.
Верх конструкции.**

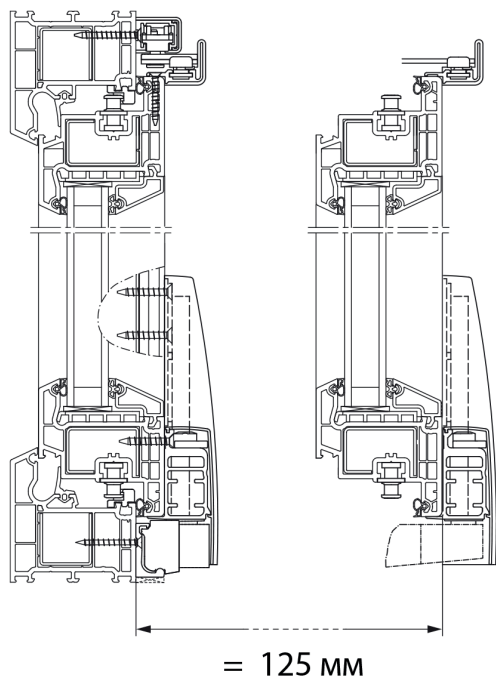

Горизонтальный разрез. Ручка EG

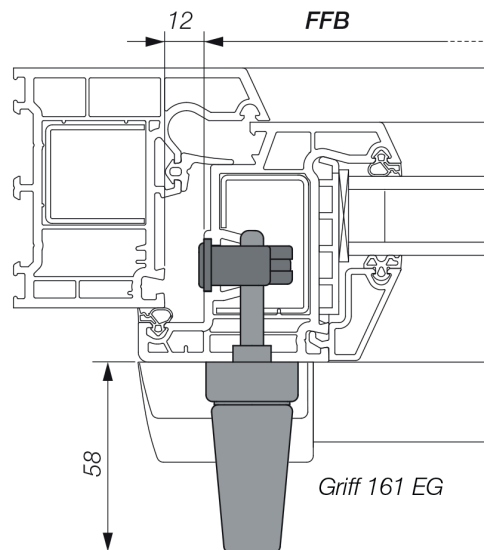

Вертикальный разрез

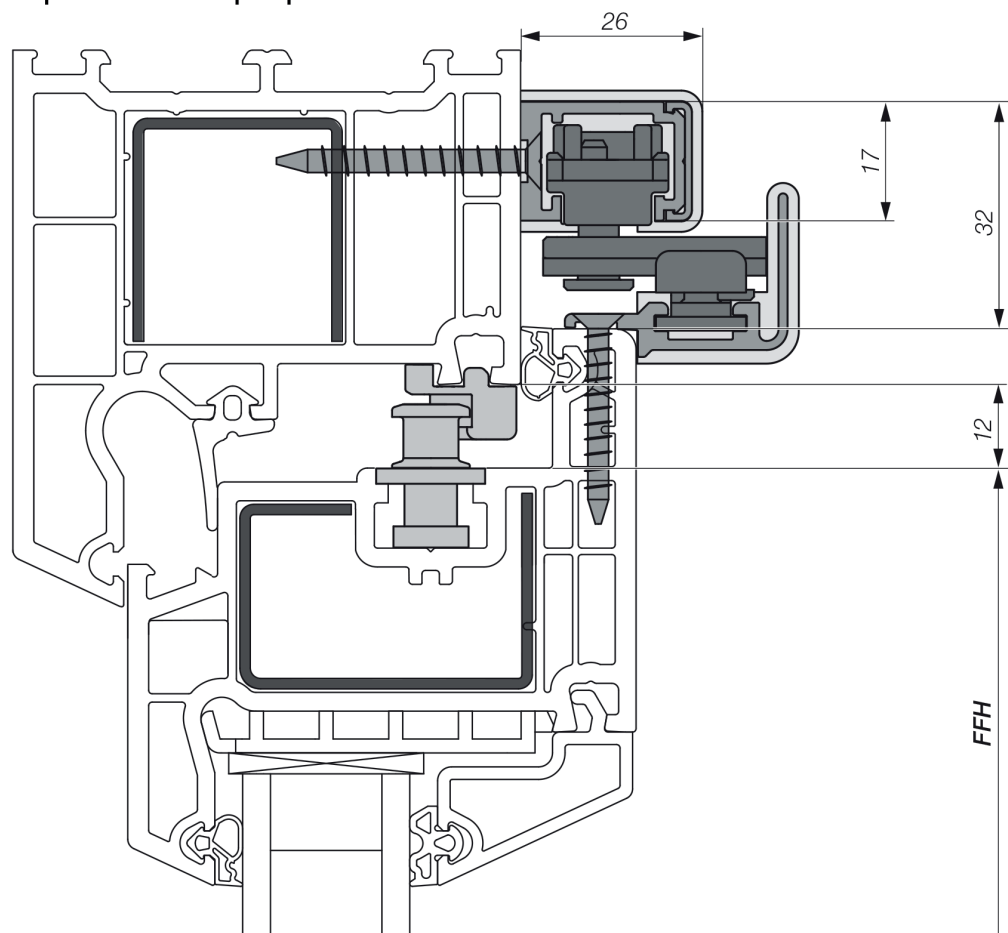

Вертикальный разрез. Низ конструкции.

